

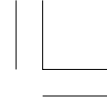

03/11/12 14:47:30 3NMCF600_001



Honda VTR1000SP-2



OMISTAJAN KÄSIKIRJA



© Honda Motor Co., Ltd. 2003

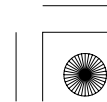
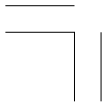



TÄRKEÄÄ TIETOA

- **KULJETTAJA JA MATKUSTAJA**

Tämä moottoripyörä on suunniteltu kuljettajan ja yhden matkustajan kuljetukseen. Älä koskaan ylitä pyörän maksimikantavuutta, mukaan laskien lisävarusteet ja kuorma.

- **MAANTIEKÄYTTÖÖN**

Tämä moottoripyörä on suunniteltu ainoastaan maantiekäyttöön.

- **LUE TÄMÄ OMISTAJAN KÄSIKIRJA HUOLELLISESTI**

Kiinnitä erityistä huomiota turvaohjeisiin joita esiintyy kirjan eri osissa. Nämä viestit ovat kokonaan selitetty ”muutama sana turvallisuudesta” osassa, joka esiintyy ennen sisällysluetteloa.

Tämä kirja on osa moottoripyörää ja sen tulisi seurata sen mukana jälleenmyynnin yhteydessä.

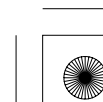
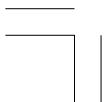



03/11/12 14:47:39 3NMCF600_003

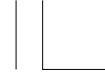

Honda VTR1000SP-2 OMISTAJAN KÄSIKIRJA

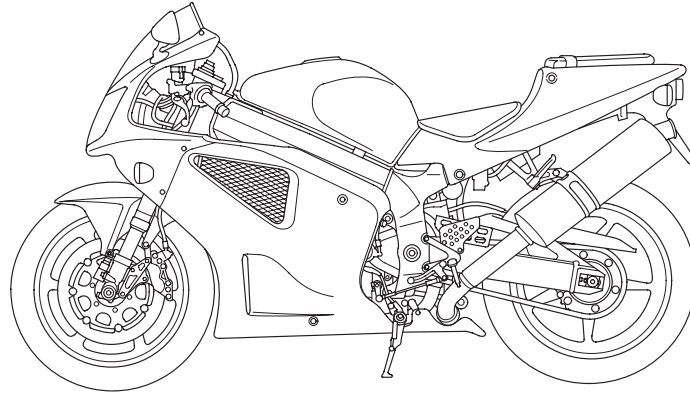

**Tämän julkaisun tiedot perustuvat viimeisimpiin saatavilla oleviin tietoihin painohetkellä.
Honda Motor CO.,Ltd. pidättää kaikki oikeudet muutoksiin niistä erikseen ilmoittamatta.
Osittainenkin julkaiseminen ja jäljentäminen kielletty ilman kirjallista lupaa.**

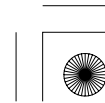



03/11/12 14:47:44 3NMCF600_004



TERVETULOA

Moottoripyörä tarjoaa sinulle mahdollisuuden suureen seikkailuun; se tarjoaa haasteen "käskeä" konetta. Tunnet ilmavirran ohjatessasi ajoneuvoasi, joka noudattaa komentojasi herkemmin kuin mikään muu ajoneuvo. Voit tuntea vapauden ajaessasi ilman metallikehikkoa ympärilläsi. Moottoripyörän tarkistukset ennen ajoa, sekä säännölliset huollot ovat turvallisuutesi takeita. Palkkiosi on vapaus.

Kohdataksesi turvallisesti moottoripyöräilyn tarjoamat haasteet ja voitaksesi nauttia täysin siemauksin sen suomasta seikkailusta, lue tämä omistajan käsikirja huolellisesti ENNEN KUIN LÄHDET AJAMAAN MOOTTORIPYÖRÄLLÄSI.

Kun luet tätä kirjaa, löydät **HUOMAA** symbolin. Tämä sisältää tietoa jolla voit välttää moottoripyöräsi vaurion.

Huoltotoimenpiteet vaativat useimmiten erikoistyökaluja ja riittävää ammattitaitoa, jotta niistä suoriudutaan Hondan asettamien laatuvaatimusten mukaisesti. Suosittelemme huoltojen suorittamista valtuutetulla Honda huoltokorjaamolla. Näin varmistat asianmukaisen huollon ja korjauksen.

Miellyttävää moottoripyöräilyä ja kiitos Honda valinnastasi !

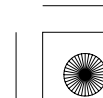
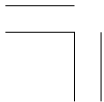



03/11/12 14:47:51 3NMCF600_005



- Seuraavat koodit näyttävät kunkin maan mallin.

E	UK
F	Ranska
ED	Euroopan päämarkkinat
U	Australia

- Ohjeet saattavat poiketa alueittain.

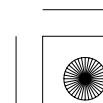
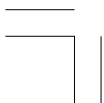



MUUTAMA SANA TURVALLISUUDESTA

Sinun ja muiden turvallisuus on erittäin tärkeää. Tunne vastuusi, moottoripyörän käyttö on erittäin vastuullista.

Tämä kirja sisältää paljon turvallisuuteen vaikuttavia vihjeitä ja merkkejä jotka auttavat sinua välttämään mahdollisen haaverin tai vaaratilanteen.

Nämä ohjeet eivät voi kuitenkaan varoittaa kaikista mahdollisista vaaroista moottoripyörän käytössä. Käytä omaa arviointikykyäsi.

Turvainformatiot ovat lajiteltu lokeroihin sisältäen:

- **Turvamerkit** — moottoripyörässä.
- **Turvaviestit** — edeltää turvavaroitus symbolin  ja yhden kolmesta viestisanoista: **VAARA, VAROITUS, tai HUOMIO.**

Nämä viestit tarkoittavat:



⚠ VAARA

Ohjeiden laiminlyönnin seurauksena on **VAKAVA LOUKKAANTUMINEN** tai **KUOLEMA**.

⚠ VAROITUS

Ohjeiden laiminlyönnin seurauksena **VOI** olla **VAKAVA LOUKKAANTUMINEN** tai **KUOLEMA**.

⚠ HUOMIO

Ohjeiden laiminlyönnin seurauksena voi olla **LOUKKAANTUMINEN**.

- **Turvamerkinnot** — sisältää tärkeitä turvamuistutuksia tai varotoimenpiteitä.
- **Turvaotsikointi** — liittyy moottoripyörän turvallisuuteen.
- **Toimintaohjeet** — kuinka käytät moottoripyörää oikein ja turvallisesti.

Tämä kirja sisältää paljon turvallisuuteen liittyvää tietoa — lue se huolellisesti.

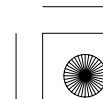



KÄYTTÖ

sivu

- 1 MOOTTORIPYÖRÄN TURVALLISUUS
- 1 Tärkeää turvallisuusasiaa
- 2 Ajovarusteet
- 4 Kuormauksen rajat ja ohjeet

sivu

- 44 HALLINTALAITTEIDEN TOIMINTA
- 44 Virtalukko
- 46 Oikean kädensijan toiminnot
- 47 Vasemman kädensijan toiminnot

- 9 HALLINTALAITTEIDEN SIJAINTI
- 12 Mittaristo ja merkkivalot

21 PÄÄTOIMINNOT

(Tietoa jota tarvitset käyttääksesi tätä moottoripyörää)

- 21 Jousitus
- 27 Jarrut
- 30 Kytkin
- 32 Jäähdytysneste
- 34 Polttoaine
- 37 Moottoriöljy
- 38 Tubeless renkaat

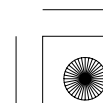
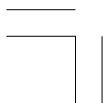



03/11/12 14:48:06 3NMCF600_009



sivu

- 49 TOIMINNON KUVAUS
(Ei välttämätön käytössä)
- 49 Ohjauslukko
- 50 Kypärän pidin
- 51 Satula
- 53 Asiakirjatasku
- 54 Säilytyslokero U-lukolle
- 55 Takakate
- 56 Alakate
- 57 Sisäkate
- 58 Polttoainetankin huoltoasento
- 59 Ajovalon korkeuden säätö

sivu

- 60 KÄYTTÖ
- 60 Tarkistukset ennen ajoa
- 62 Moottorin käynnistys
- 66 Sisäänajo
- 67 Ajaminen
- 69 Jarruttaminen
- 70 Pysäköinti
- 71 Varastamisen ehkäisy

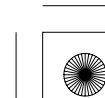



HUOLTO

sivu

72	HUOLTO
72	Huollon merkitys
73	Huollon turvallisuus
74	Varotoimenpiteet
75	Huoltotaulukko
78	Työkalusarja
79	Sarjanumerot
80	Väritarra
81	Moottoriöljy
85	Kampikammion huuhotin
86	Sytytystulpat
89	Kaasukahvan toiminta
90	Tyhjäkäynti
91	Jäähdytysneste
92	Toisioketju
98	Toisioketjun laahain
99	Etu ja takajousituksen tarkastus
100	Sivuseisontatuki
101	Renkaan irrotus
108	Jarrupalojen kuluminen
109	Akku
111	Sulakkeen vaihto

sivu

114	Jarruvalokytkimen säätö
115	Polttimon vaihto
120	PUHDISTUS
124	SÄILYTYS NEUVOJA
124	Varastointi
126	Varastoinnin poisto
127	TEKNISET TIEDOT
131	KATALYSAATTORI < Paitsi U tyyppi >

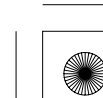



MOOTTORIPYÖRÄN TURVALLISUUS

TÄRKEÄÄ TURVALLISUUSASIAA

Moottoripyöräsi palvelee sinua monia vuosia ja antaa ajonautintoja — mikäli tunnet vastuusi turvallisuudesta ja ymmärrät haasteet joita tiellä kohtaat.

On monta asiaa joilla voit suojata itseäsi ajossa. Tämä kirja sisältää paljon neuvoja varusteista. Seuraavassa muutama tärkeä asia.

Käytä aina kypärää

Varmaa on että: Kunnollinen kypärä on ainoa ”turvallinen” pään suoja. Joten käytä aina kypärää ja varmista että matkustaja tekee samoin. Käytä myös ajolaseja, saappaita, käsineitä ja suojaavaa ajopukua (sivu 2).

Tee itsesi helposti havaittavaksi

Jotkut kuljettajat eivät välttämättä pysty havaitsemaan moottoripyöräilijää. Tästä syystä tee itsesi helposti havaittavaksi välttääksesi ilman omaa syytä joutumasta onnettomuuteen. Käytä värikkäitä ja heijastimin varustettuja ajovarusteita. Älä aja toisen tiellä liikkujan ”sokeassa pisteessä”. Käytä suuntavilkkaa hyvissä ajoin ennen kääntymistä tai ajokaistan vaihtamista, käytä tarvittaessa äänimerkkiä.

Aja kykyjesi mukaan

Monet onnettomuudet johtuvat puutteellisesta ajotaidosta. Älä koskaan aja yli ajotaitojesi tai kovempaa mitä olosuhteet sallivat. Muista että alkoholi, huumeet, väsymys ja välinpitämättömyys alentavat arviointikykyä ja siten turvallista ajoa.

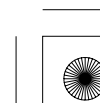
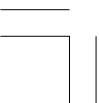



Älä aja humalassa

Alkoholi ja ajaminen eivät kuulu yhteen. Jo yksi annos alkoholia vaikuttaa alentamalla kykyä reagoida muuttuviin olosuhteisiin ja reaktioaikasi heikentymiseen. Joten älä aja alkoholin vaikutuksen alaisena, äläkä myöskään anna ystäväsi tehdä niin.

Pidä pyöräsi hyvässä kunnossa

Turvallisen ajon kannalta on tärkeää tarkistaa moottoripyörän kunto ja tarkistukset ennen ajoa listalta ennen kuin lähdet ajamaan. Älä koskaan ylitä moottoripyöräsi maksimikantavuutta, ja käytä ainoastaan lisävarusteita jotka ovat suunniteltu tähän moottoripyörään. Katso sivulta 4 lisäohjeet.

AJOVARUSTEET

Turvallisuutesi kannalta painotamme että: Käytä aina kypärää, suojalaseja, ajosaappaita, käsineitä, pitkiä alusasuja ja ajoasua. Puutteellisten suojavarusteiden käyttö alentaa tuntuvasti turvallista ajoa.

VAROITUS

Kypärän käyttämättä jättäminen lisää suuresti vakavan vamman tai kuoleman mahdollisuutta kolarissa.

Varmista, että sinä ja matkustaja käytätte aina kypärää, suojalaseja ja muita suojavarusteita ajossa.

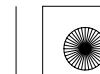



Kypärä ja suojalasit

Kypärä on yksittäisistä suojavarusteista tärkein, koska useimmiten vakavimmat vammat johtuvat päähän kohdistuvasta iskusta. Käytä laadukasta ja päässä mukavalta tuntuvaa kypärää, ja muista että kirkas väritys kypärässä huomataan liikenteessä helpommin.

Avokypärä antaa hyvän suojan, mutta parhaan suojan saat käyttämällä umpikypärää. Suojataksesi silmäsi, käytä aina suojavisiiriä tai ajolaseja.

Suojavaatetus

Kypärän ja suojalasien käytön lisäksi suosittelemme käytettäväksi:

- Tukevat luistamattomat suojaosaappaat jalkojen ja nilkkojen suojaksi.
- Nahkakäsineet pitämään kädet lämpiminä ja estämään hankaumien, rakkuloiden ja ruhjeiden syntyä.
- Motoristin ajopukua tai takkia antamaan ajomukavuutta ja suojaa. Värikäs ja heijastimin varustettu ajoasu huomataan liikenteessä helpommin. Älä käytä löysiä ajovarusteita jotka voivat tarttua pyörän osiin.

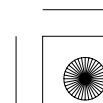
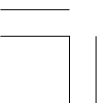



KUORMAUKSEN RAJAT JA OHJEET

Moottoripyöräsi on suunniteltu kuljettamaan itsesi lisäksi yhtä matkustajaa. Matkustajan ollessa kyydissä saattaa pyörän hallittavuus ja jarrujen toiminta tuntua erilaiselta. Huomioi jarruja ja renkaita koskevat ohjeet ajaessasi suurella kuormalla.

Liian raskas tai epätasapainossa oleva kuorma vaikeuttaa suuresti moottoripyörän käsiteltävyyttä, jarrutusta ja hallittavuutta. Ei alkuperäiset lisävarusteet, vääränlaiset muutostyöt ja puutteellinen huolto voi myös alentaa ajoturvallisuutta.

Tulevat sivut antavat lisätietoa kuormauksesta, lisävarusteista ja muutostöistä.

Kuormaus

Kuinka paljon kuormaa laitat moottoripyörääsi ja kuinka sen kuormaat. On tärkeää että teet sen turvallisesti. Aina kun ajat matkustajan tai kuorman kanssa sinun pitää olla selvillä seuraavista asioista.

VAROITUS

Ylikuormaus tai kuorman heikko kiinnitys voi johtaa onnettomuuteen ja henkilön loukkaantumiseen tai kuolemaan.

Noudata tässä kirjassa annettuja ohjeita ja kuormausrajoja.

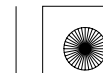



Kuormausrajat

Moottoripyöräsi kuormausrajat ovat:

Maksimikantavuus:

180 kg

Sisältää ajajan, matkustajan, kuorman ja kaikki lisävarusteet

Kuorman maksimipaino:

14 kg

Asennettujen lisävarusteiden paino vähentää kuorman painon maksimipainoa.

Kuormausohjeet

Moottoripyöräsi on ensisijaisesti suunniteltu kuljettamaan itsesi lisäksi matkustajaa. Voit halutessasi kiinnittää satulaan pientä tavaraa kun matkustaja ei ole kyydissä. Kiinnitä tavara huolellisesti.

Mikäli haluat kuljettaa suurempaa kuormaa, ota yhteys Honda myyjäsi joka opastaa sinua ja lue huolellisesti ohjeet lisälaitteista, sivu 7.

Väärin kiinnitetty kuorma vaikeuttaa suuresti moottoripyörän käsiteltävyyttä ja hallittavuutta. Vaikka kuorma on kiinnitetty asianmukaisesti, aja hillitysti äläkä ylitä nopeutta 130 km/h kun kuljetat kuormaa.

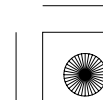
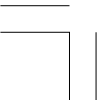



Noudata näitä ohjeita aina kun kuljetat matkustajaa tai kuormaa:

- Tarkasta renkaiden kunto ja ilmanpaine.
- Mikäli kuorma on normaalista poikkeava, voit joutua säätämään etujousitusta (sivu 21) ja takajousitusta (sivu 24).
- Estääksesi kuorman irtoamisesta johtuvan vaaratilanteen, varmista kuorman kunnollinen kiinnitys ennen ajoa.
- Sijoita kuorma siten, että paino on matalalla ja mahdollisimman keskellä.
- Jaa paino tasaisesti pyörän molemmille puolille.

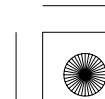
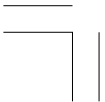



Lisävarusteet ja Muutostyöt

Muutostyöt ja EI alkuperäisten lisälaitteiden käyttö saattavat vaikuttaa moottoripyörän toimivuuteen. Ennen kuin harkitset muutostöiden suorittamista tai lisälaitteiden asentamista, huomioi seuraavat ohjeet.

VAROITUS

Vääränlaiset lisävarusteet tai muutostyöt voi johtaa onnettomuuteen ja henkilön loukkaantumiseen tai kuolemaan.

Noudata tässä kirjassa annettuja ohjeita lisävarusteista ja muutostöistä.

Lisävarusteet

Suosittelemme ainoastaan Hondan alkuperäisiä lisävarusteita jotka on suunniteltu tätä moottoripyörää varten ja testattu sillä. Koska tehdas ei voi testata EI alkuperäisiä lisävarusteita, olet henkilökohtaisesti vastuussa niiden valinnasta, asentamisesta ja käyttämisestä. Pyydä kauppialtasi apua valinnoissa ja seuraa seuraavia ohjeita:

- Asennettava lisävaruste ei saa peittää näkyvistä mitään valoja, ei pienentää maavaraa eikä kallistusvaraa, ei rajoittaa jousituksen liikettä, eikä mitenkään estää moottoripyörän hallitsemista.
- Älä asenna sähköisiä varustuksia niin, että sähköntarve ylittää moottoripyörän sähköjärjestelmän (sivu 130). Palanut sulake voi sammuttaa ajovalot tai moottorin.

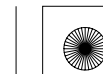



- Tätä moottoripyörää ei ole suunniteltu kuljettamaan sivuvaunua tai vetämään perävaunua. Pyörän käsiteltävyys ja ajo-ominaisuudet kärsivät näiden asentamisesta.

Muutostyöt

Suosittellemme ettet poista mitään alkuperäistä varustusta tai muuta mitenkään mikä vaikuttaisi moottoripyöräsi rakenteeseen tai toimintaan. Muutokset saattavat ratkaisevasti vaikuttaa pyörän käsiteltävyyteen, tasapainoon ja jarruihin ja siten vaikuttaa ajoturvallisuuteen.

Muutokset valoihin, pakoputkistoon, moottorin säätöihin tai muut muutokset voivat tehdä moottoripyörästäsi laittoman.

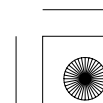
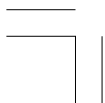

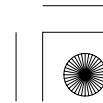
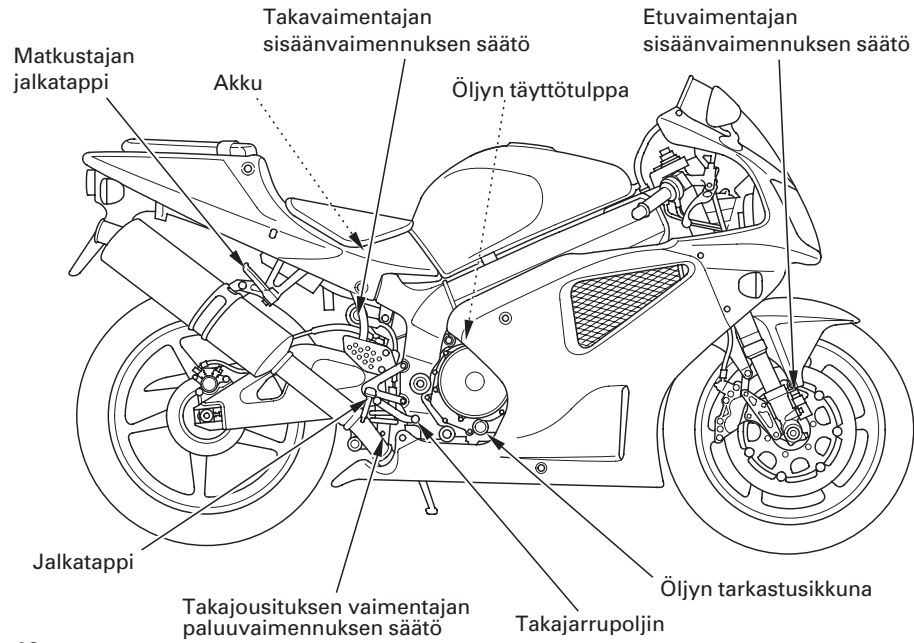



Etuvaimentajan
sisäänvaimennuksen säätö

Takajousen
esijännityksen säätö

Säilytyslokero

Takakate

Rikastinnuppi

Jäähdytysnesteen
paisuntasäiliö

Vaihdepoljin

Sivuseisontatuki

Jalkatappi

Matkustajan jalkatappi

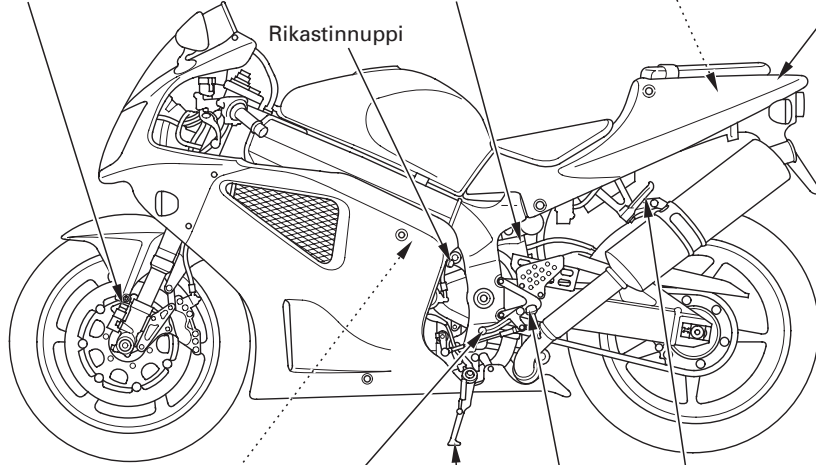

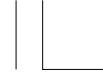



MITTARISTO JA MERKKIVALOT

Mittarit ja merkkivalot sijaitsevat mittaripaneelissa. Niiden toiminnot on kuvattu seuraavilla sivuilla.

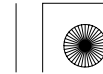
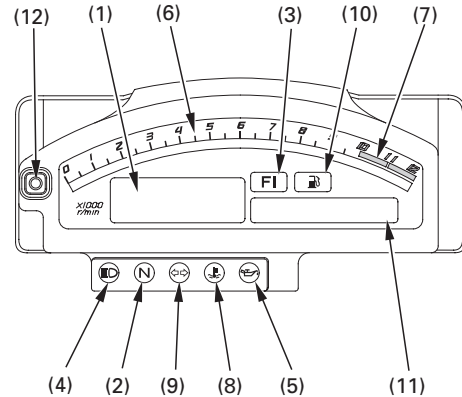
- (1) Nopeusmittari
- (2) Vapaavaihteen merkkivalo
- (3) PGM-FI merkkivalo
- (4) Kaukovalon merkkivalo
- (5) Alhaisen öljynpaineen merkkivalo
- (6) Kierroslukumittari
- (7) Kierroslukumittarin punainen alue
- (8) Jäähdytysnesteen lämmön merkkivalo
- (9) Suuntavilkun merkkivalo
- (10) Polttoaineen merkkivalo
- (11) Monitoimintonäyttö
- (12) Monitoiminnon valinta ja nollaus painike





(No.) Kuvaus	Toiminto
(1) Nopeusmittari	Osoittaa ajonopeuden.
(2) Vapaavaihteen merkkivalo (vihreä)	Palaa vaihteen ollessa vapaalla.
(3) PGM-FI merkkivalo (punainen)	<p>Palaa kun PGM-FI (Programmed Fuel Injection) järjestelmässä on ilmennyt vikaa. Palaa myös muutaman sekunnin ajan, kun virtalukko on kytketty ON-asentoon ja hätäkatkaisimen ollessa asennossa  (RUN).</p> <p>Mikäli valo syttyy palamaan, paitsi virran kytkennässä, vähennä nopeutta ja toimita moottoripyörä mahdollisimman nopeasti Honda huoltokorjaamolle.</p>
(4) Kaukovalon merkkivalo (sininen)	Palaa kun ajovalot on kytketty kaukovaloille.
(5) Alhaisen öljypaineen merkkivalo (punainen)	<p>Palaa öljypaineen ollessa liian alhainen. Syttyy, kun virta-avain käännetään ON-asentoon ja sammuu moottorin käynnistyessä. Moottorin ollessa lämmin ja tyhjäkäynnin ollessa pieni, on mahdollista, että valo vilkkuu.</p> <p>HUOMAA</p> <p>Jos moottoripyörällä ajetaan öljypaineen ollessa liian alhainen, seurauksena voi olla vakava moottorivaurio.</p>

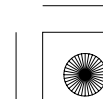

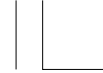

(No.) Kuvaus	Toiminto
(6) Kierroslukumittari	Osoittaa moottorin kierrosluvun per minuutti.
(7) Kierroslukumittarin punainen alue	Älä koskaan anna kierroslukumittarin nestekidenäytön nousta punaiselle alueelle, edes sisäänajon jälkeen. HUOMAA Punainen alue osoittaa moottorin enimmäiskierroksia ja ajo liian suurilla kierroksilla voi vaurioittaa moottoria.
(8) Jäähdytysnesteen merkkivalo (punainen)	Syttyy kun jäähdytysnesteen lämpötila nousee liian korkeaksi. Mikäli valo syttyy ajossa, sammuta moottori ja tarkista jäähdytysnesteen määrä. Lue sivut 32 – 33 äläkä aja ennen kuin vika on korjattu. HUOMAA Liian korkean moottorin lämpötilan seurauksena voi olla vakava moottorivaurio.
(9) Suuntavilkun merkkivalo	Vilkkuu kun kyseitä vilkkua käytetään.

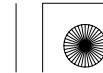



(No.) Kuvaus	Toiminto
(10) Polttoaineen merkkivalo	Palaa kun polttoaine tankissa käy vähiin. Valon syttyessä, kun moottoripyörä on pystyasennossa, on polttoainetta jäljellä noin: 4,5 l
(11) Monitoimintonäyttö	Näyttö sisältää seuraavat toiminnot; Näyttö näyttää alunäytön (sivu 16).
Matkamittari	Näyttää kokonaiskilometrimäärän (sivu 19).
Osamatkamittari	Näyttää määrän per mittari (sivu 19).
Jäähdytysnesteen lämpömittari	Näyttää jäähdytysnesteen lämpötilan (sivu 18).
(12) Monitoiminnon valinta ja nollauspainike	Nollataan osamatkamittari tai valitaan toiminto: osamatkamittari, matkamittari tai jäähdytysnesteen lämpömittari (sivu 19).





Alkunäyttö

Kun virtalukko käännetään ON-asentoon, näyttöön ilmestyy tilapäisesti kaikki digitaalisen näytön osat. Näin pystyt varmistumaan nestekidenäytön toimintakunnosta.

Yksikkö "mph" on ainoastaan E tyypissä.

Osamatkamittari nollaantuu jos akku on kytketty irti.

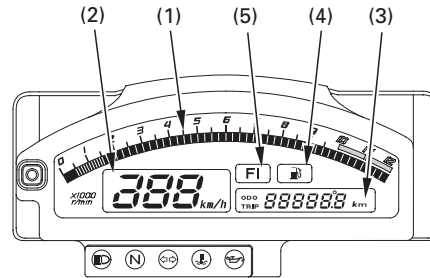

- (1) Kierroslukumittari
- (2) Nopeusmittari
- (3) Monitoimintonäyttö
- (4) Polttoaineen merkkivalo
- (5) PGM-FI merkkivalo

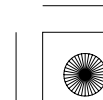
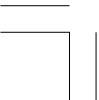

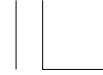

Monitoimintonäyttö

Monitoimintonäyttö (1) sisältää seuraavat toiminnot:

Matkamittari

Osamattamittari

Jäähdytysnesteen lämpömittari

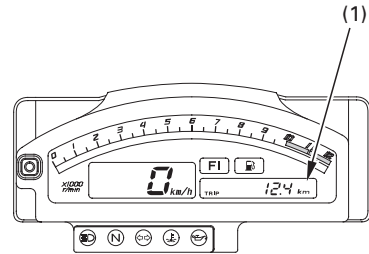

(1) Monitoimintonäyttö

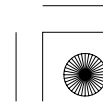
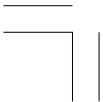

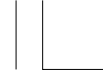

Jäähdytysnesteen lämpömittari

Jäähdytysnesteen lämpömittari (1) osoittaa jäähdytysnesteen lämpötilan digitaalisesti.

Lämpötilan näyttö

Alle 34°C	“— —” osoittaa.
Välillä 35°C ja 132°C	Jäähdytysnesteen todellinen lämpötila.
Yli 132°C	Näyttö asettuu lukemaan “132°C”.

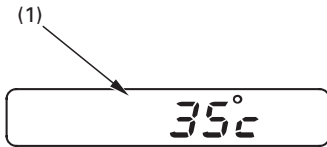

(1) Jäähdytysnesteen lämpömittari

18

Ylikuumenemisen osoitin

Kun jäähdytysnesteen lämpötila saavuttaa lukeman 122°C, näyttö välähtää ja jäähdytysnesteen merkkivalo (2) syttyy.

Jos näin käy, sammuta moottori ja tarkasta jäähdytysnesteen taso paisuntasäiliöstä. Lue sivut 32 – 33 äläkä aja ennen kuin asia on korjattu.

Jos jäähdytysnesteen lämpötila saavuttaa lukeman 122°C, kytkeytyy näyttö automaattisesti näyttämään jäähdytysnesteen lämpötilaa jos näytössä on valittuna joko matka- tai osamtkamittari.

HUOMAA

Liian korkean moottorin lämpötilan seurauksena voi olla vakava moottorivaurio.

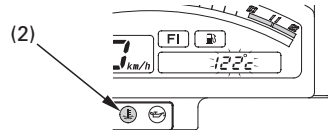

(2) Jäähdytysnesteen merkkivalo

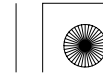



Matkamittari/Osamatkamittari/ Jäähdytysnesteen lämpömittari

Näyttö (1) sisältää kolme toimintoa: matkamittari, osamatkamittari ja jäähdytysnesteen lämpömittari.

Paina painiketta (2) valitaksesi joko "ODO" (matkamittarin), "TRIP" osamatkamittarin tai "TEMP" (jäähdytysnesteen lämpömittarin).

Osamatkamittarin nollaus, pidä painiketta pohjaan painettuna kun näyttöön on valittu "TRIP" toiminto.

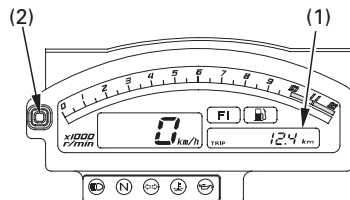

- (1) Monitoimintonäyttö
(2) Monitoiminnon valinta- ja nollauspainike

ODO

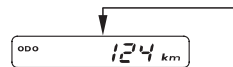

TRIP



TEMP

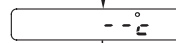

Osamatkamittarin
nollaus

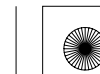
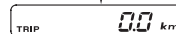
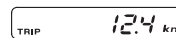



Nopeusnäytön vaihto (vain E tyyppi)

Nopeusmittarissa on molemmat näytöt
"km/h" ja "mph".

Pidä monitoiminnon valintapainiketta (2)
pohjaan painettuna valitaksesi joko "km/h"
tai "mph".

Tämä toiminto on käytössä ainoastaan kun
näytössä on "ODO" toiminto.

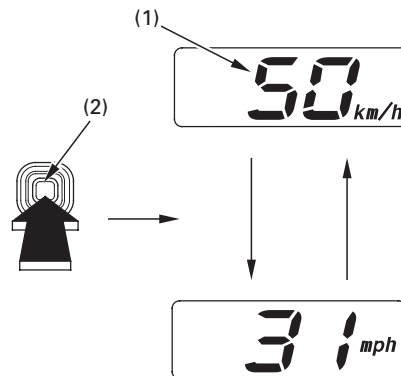

- (1) Nopeusmittari
- (2) Monitoiminnon valinta- ja nollauspainike

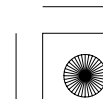



PÄÄTOIMINNOT

(Tietoa jota tarvitset käyttääksesi tätä moottoripyörää)

JOUSITUS

Etujousitus

Jousen esijännitys:

Säädä jousen esijännitystä kääntämällä säädintä (1) 22 mm: n avaimella joka sijaitsee työkalusarjassa.

Varmista että säätimien asetukset ovat samat molemmin puolin.

Vähentäminen (SOFT) :

Käännä säädintä vastapäivään kohti SOFT asetusta ajaessasi kevyellä kuormalla ja hyvissä tieolosuhteissa.

Lisääminen (HARD) :

Käännä säädintä myötäpäivään kohti HARD asetusta ajaessasi raskaammalla kuormalla ja huonommissa tieolosuhteissa.

Säätääksesi säätimen alkuperäisasentoon, toimi seuraavasti:

1. Käännä säädintä (1) vastapäivään kunnes se ei enää käänny (kevyesti). Tässä asennossa säätö on kevyimmillään.
2. Säätimen vakioasetus saadaan kun säädintä käännetään myötäpäivään 6 kierrosta.

3. Varmista että säätimien asetukset ovat samat molemmin puolin.

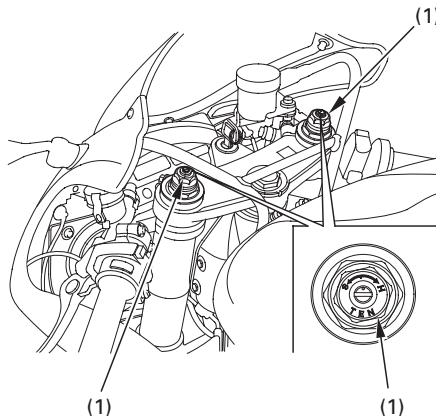

(1) Esijännityksen säätö



Paluuvaimennus:

Vähentäminen (SOFT) :

Käännä säädintä vastapäivään kohti SOFT asetusta ajaessasi kevyellä kuormalla ja hyvissä tieolosuhteissa.

Lisääminen (HARD) :

Käännä säädintä myötäpäivään kohti HARD asetusta ajaessasi raskaammalla kuormalla ja huonommissa tieolosuhteissa.

Säätääksesi säätimen alkuperäisasentoon, toimi seuraavasti:

1. Käännä vaimentimen säädintä (1) myötäpäivään kunnes se ei enää käänny (kevyesti). Tässä asennossa säätö on kovimmillaan.
2. Säätimen vakioasetus saadaan kun säädintä käännetään vastapäivään 1 kierrosta.
3. Varmista että säätimien asetukset ovat samat molemmin puolin.

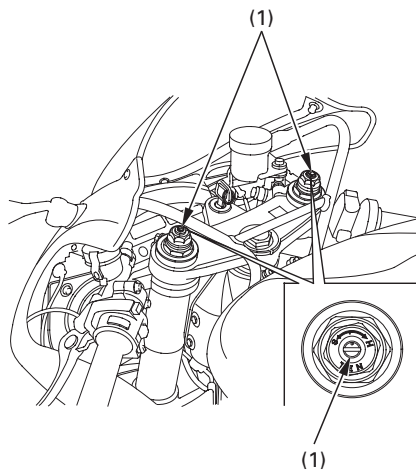

(1) Vaimennuksen säädin

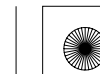



Sisäänvaimennus:

Vähentäminen (SOFT) :

Käännä säädintä vastapäivään kohti SOFT asetusta ajaessasi kevyellä kuormalla ja hyvissä tieolosuhteissa.

Lisääminen (HARD) :

Käännä säädintä myötäpäivään kohti HARD asetusta ajaessasi raskaammalla kuormalla ja huonommissa tieolosuhteissa.

Säätääksesi säätimen alkuperäisasentoon, toimi seuraavasti:

1. Käännä vaimentimen säädintä (1) myötäpäivään kunnes se ei enää käänny (kevyesti). Tässä asennossa säätö on kovimmillaan.
2. Säätimen vakioasetus saadaan kun säädintä käännetään vastapäivään 12 napsua.
3. Varmista että säätimien asetukset ovat samat molemmin puolin.

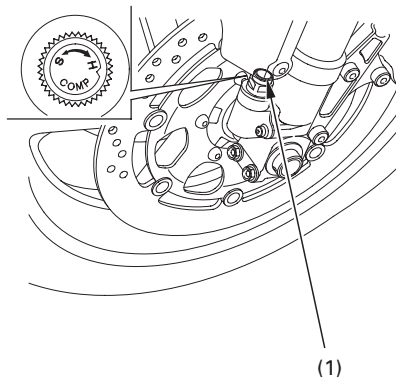

(1) Vaimennuksen säädin

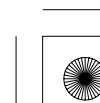
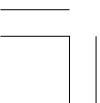



Takajousitus

Paluuvaimennus:

Vähentäminen (SOFT) :

Käännä säädintä vastapäivään kohti SOFT asetusta ajaessasi kevyellä kuormalla ja hyvissä tieolosuhteissa.

Lisääminen (HARD) :

Käännä säädintä myötäpäivään kohti HARD asetusta ajaessasi raskaammalla kuormalla ja huonommissa tieolosuhteissa.

Säätääksesi säätimen alkuperäisasentoon, toimi seuraavasti:

1. Käännä säädintä (1) myötäpäivään kunnes se ei enää käänny (kevyesti). Tässä asennossa säätö on kovimmillaan.
2. Alkuperäissäätö saadaan kun säädintä käännetään vastapäivään n. 1 kierrosta niin että pistemerkki (2) kohtaa viitepistemerkkin (3).

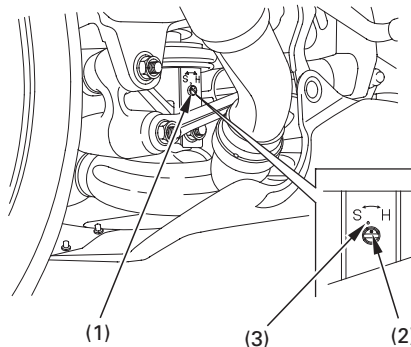

- (1) Vaimennuksen säädin
(2) Pistemerkki
(3) Vastapistemerkki

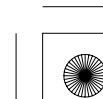



Sisäänvaimennus:

Vähentäminen (SOFT) :

Käännä säädintä vastapäivään kohti SOFT asetusta ajaessasi kevyellä kuormalla ja hyvissä tieolosuhteissa.

Lisääminen (HARD) :

Käännä säädintä myötäpäivään kohti HARD asetusta ajaessasi raskaammalla kuormalla ja huonommissa tieolosuhteissa.

Säätääksesi säätimen alkuperäisasentoon, toimi seuraavasti:

1. Käännä vaimentimen säädintä (1) myötäpäivään kunnes se ei enää käänny (kevyesti). Tässä asennossa säätö on kovimmillaan.
2. Säätimen vakioasetus saadaan kun säädintä käännetään vastapäivään n. 10 napsua.

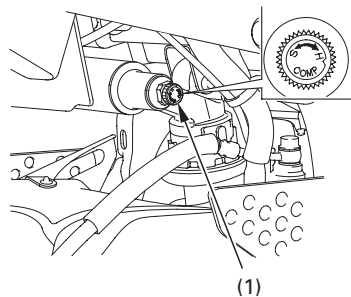

(1) Vaimennuksen säädin

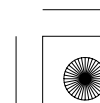
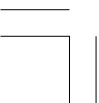



Jousen esijännitys:

Jousen esijännityksen säätimessä (1) on 9 portainen säätö eri kuormille ja ajo-olosuhteisiin.

Käytä säätötyökälua (2) ja jatkovartta (3) jousen esijännityksen säätöön.

Asennot 1–4 ovat kevyelle kuormalle ja hyvälle, tasaisille teille. Asento 5 on tehtaan alkuperäissäätö. Asennot 6–9 lisäävät jousen esijännitystä, mikä tekee jousituksesta kovemman ja näin ollen se soveltuu raskaammalle kuormalle.

Takaiskunvaimennin sisältää korkeapaineista typpikaasua. Säädä iskunvaimennin ainoastaan edellä olevien ohjeiden mukaan. Vaimenninta ei saa yrittää purkaa eikä huoltaa, sillä vaimentimessa oleva typpikaasu saattaa räjähtää. Takaiskunvaimentimen huolto ja tai hävittäminen on hoidettava ainoastaan valtuutetun Honda huoltokorjaamon toimesta.

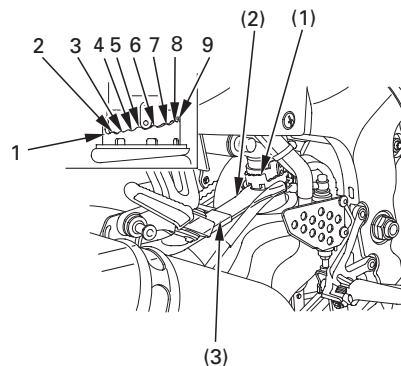

(1) Jousen säädin
(2) Säätötyökälu

(3) Jatkovarsi

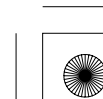



JARRUT

Sekä etu, että takajarrut ovat hydrauliset levyjarrut.

Sitä mukaan kun jarrupalat kuluvat, laskee myös jarrunesteen taso samaan tahtiin.

Jarruja ei tarvitse säätää, mutta jarrunestetaso ja jarrupalojen kunto pitää tarkistaa säännöllisesti. Tarkista jarrujärjestelmä usein mahdollisten nestevuotojen havaitsemiseksi ajoissa. Mikäli etujarruvivun tai takajarrupolkimen liike tuntuu pehmeältä eikä jarrupalat ole loppuun kuluneet (sivu 108) on jarrujärjestelmässä luultavasti ilmaa, mikä täytyy poistaa. Ota silloin yhteys valtuutettuun Honda huoltokorjaamoon.

Etujarrun nestetaso:

Moottoripyörän ollessa pystysuorassa, on jarrunesteen pinnan oltava LOWER merkin (1) yläpuolella. Jos nestepinta on LOWER merkissä (1) tai sen alapuolella, on jarrupalat tarkastettava (sivu 108).

Kuluneet palat on vaihdettava. Jos palat eivät ole kuluneet, tarkasta jarru järjestelmä, jotta havaitset mahdolliset vuodot.

Käytä ainoastaan Honda DOT 4 luokituksen laatuvaatimukset täyttävää jarrunestettä tai vastaavaa.

ETU

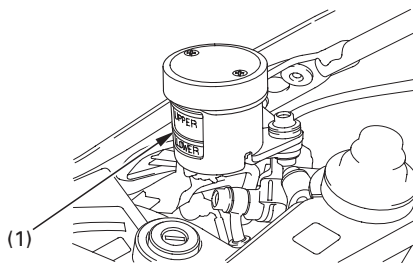

(1) LOWER merkki



Etujarruvipu:

Etäisyyttä jarruvivun (1) ja kahvan välillä voidaan säätää säätimestä (2) kun vipua työnnetään eteenpäin.

Säädön jälkeen kohdista numero (3) säätimessä vastamerkkiin (4).

Käytä jarrua muutama kerta ja tarkista että pyörä pyörii vapaasti kun vapautat jarrun.

Muita tarkistuksia:

Varmista ettei ole nestevuotoja. Tarkista ettei letkuissa tai liittimissä ole kulumia tai murtumia.

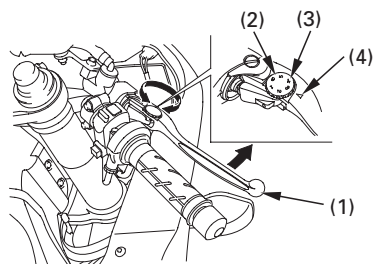

(1) Jarruvipu
(2) Säätöasteikko
28

(3) Numerot
(4) Vastamerkki

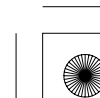



Takajarrun nestetaso:

Moottoripyörän ollessa pystysuorassa, on jarrunesteen pinnan oltava UPPER merkin (1) ja LOWER merkin (2) välissä. Jos nestepinta on LOWER merkissä (2) tai sen alapuolella, on jarrupalat tarkastettava (sivu 108).

Kuluneet palat on vaihdettava. Jos palat eivät ole kuluneet, tarkasta jarru järjestelmä, jotta havaitset mahdolliset vuodot.

Käytä ainoastaan Honda DOT 4 luokituksen laatuvaatimukset täyttävää jarrunestettä tai vastaavaa.

Taka

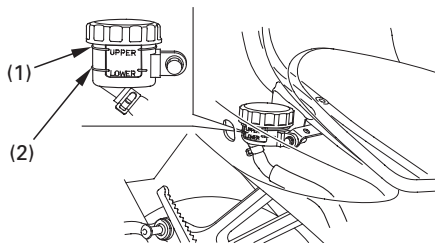

- (1) UPPER merkki
- (2) LOWER merkki

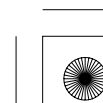
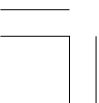



KYTKIN

Tässä moottoripyörässä on hydraulikäyttöinen kytkin, jota ei tarvitse säätää. Järjestelmä on kuitenkin tarkastettava säännöllisesti, liian alhainen nestepinnan taso ja mahdolliset vuodot aiheuttavat kytkimen toimintahäiriöitä. Jos kytkinvivun vapaaliike lisääntyy ja moottoripyörä sammuu tai ryömii kytkettäessä vaihdetta päälle, tai jos kytkin luistaa aiheuttaen viiveen kiihdytyksessä, on järjestelmässä todennäköisesti ilmaa joka täytyy poistaa. Ota tällöin yhteys valtuutettuun Honda huoltokorjaamoon.

Nestetaso:

Moottoripyörän ollessa pystysuorassa, on nestepinnan oltava LOWER merkin (1) yläpuolella. Jos nestepinta on lower merkissä tai sen alapuolella, on järjestelmässä vuoto. Ota tällöin yhteys valtuutettuun Honda huoltokorjaamoon.

Muita tarkistuksia:

Varmista ettei ole nestevuotoja. Tarkista ettei letkuissa tai liittimissä ole kulumia tai murtumia.

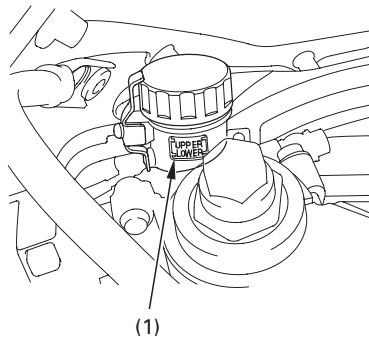

(1) LOWER merkki

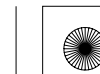



Kytkinvipu:

Etäisyyttä välillä kytkinvivun pää (1) ja kädensija, voidaan säätää kääntämällä säädintä (2).

Käännä säädintä samalla kun työntät kytkinvipua eteenpäin.

Kohdistat numero (3) säätimessä vastamerkkiin (4).

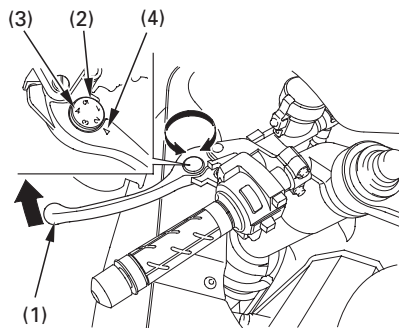

(1) Kytkinvipu
(2) Säätöasteikko

(3) Numerot
(4) Vastamerkki

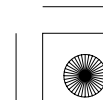
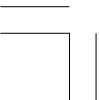

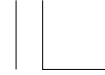

JÄÄHDYTYSNESTE

Jäähdytysneste suositus

Moottoripyörän omistajan täytyy huolehtia jäähdytysnesteestä estääkseen jäätymisen, ylikuumenemisen tai korroosion. Käytä aina jäähdytysnesteseokseen korkealaatuista, korroosionestoainetta sisältävää ja erityisesti alumiini moottoreissa käytettäväksi suositeltua jäähdytysnestettä. (KATSO NESTEPURKIN ETIKETTI).

Käytä jäähdytysnesteseokseen ainoastaan vähämineraalista juomavettä tai tislattua vettä. Vesi joka sisältää paljon mineraaleja, saattaa vaurioittaa alumiinimoottoria.

Silikaattipohjaisen jäähdytysnesteiden käyttö voi aiheuttaa vesipumpun tiivisteiden kulumisen tai tukoksia tai jäähdyttäjän vajaatoimintaa.

Vesijohtovesi saattaa vaurioittaa moottoria.

Tehdas on varustanut moottoripyörän jäähdytysnesteseoksella, jossa on 50/50 tislattua vettä ja jäähdytysnestettä. Tätä seossuhdetta suositellaan käytettäväksi useimmissa lämpötiloissa ja se antaa hyvän korroosiosuojan. Suurempi osuus pakkasnestettä alentaa jäähdytysjärjestelmän tehoa ja sitä suositellaan lisäsuojaksi jäätymistä vastaan. Pienempi osuus (alle 40 %) pakkasnestettä ei anna riittävää suojaa korroosiota vastaan. Tarkasta jäähdytysjärjestelmä usein jäätävän kylmällä säällä ja lisää tarvittaessa pakkasnesteen osuutta (pakkasnesteen enimmäismäärä on 60 %).

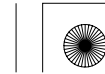



Tarkastus

Paisuntasäiliö sijaitsee vasemman alakatteen takana.

Tarkista jäähdytysnesteen taso paisuntanestesäiliöstä (1) moottorin ollessa käyntilämpöinen ja moottoripyörän ollessa pystyssä. Jos nestetaso on alle LOWER merkin (3), irrota vasen alakate (sivu 56) ja korkki (4).

Lisää jäähdytysnesteseosta UPPER merkkiin (2) asti. Lisää nestettä aina paisuntanestesäiliöön.

Älä yritä lisätä nestettä irrottamalla jäähdyttäjän korkkia.

Jos paisuntanestesäiliö on tyhjä, tai nesteen hävikki suurta, tarkista vuodot ja ota yhteys Honda huoltokorjaamoon.

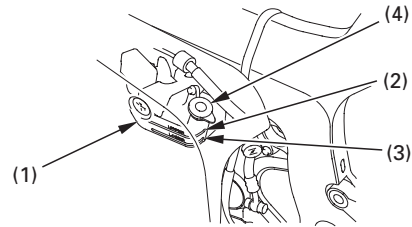

(1) Nestesäiliö
(2) UPPER merkki

(3) LOWER merkki
(4) Nestesäiliön korkki

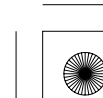



POLTTOAINE

Polttoainetankki

Polttoainetankin tilavuus, sisältäen varatankin on:

18,0 l

Aukaise polttoainetankin korkki (1) asettamalla virta-avain (2) lukkoon ja käännä avainta myötäpäivään. Irrota säiliön korkki.

Älä ylitäytä säiliötä. Polttoainetta ei saa olla täyttöaukon "kaulassa" (3).

Täytön jälkeen, sulje korkki painamalla sitä kunnes se "napsahtaa" kiinni ja lukkoon. Irrota avain ja sulje lukon suojakansi.

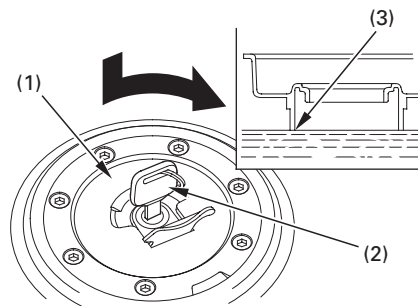

VAROITUS

Polttoaine on erityisen herkästi syttyvää. Palovamma tai henkilövahinko voi olla seurauksena polttoainetta käsiteltäessä.

- Sammuta moottori ja pidä kuumat, kipinät ja tuli etäällä.
- Tankkaa vain ulkotiloissa.
- Pyyhi roiskeet välittömästi.

- (1) Polttoainetankin korkki
(2) Virta-avain
(3) Kaula

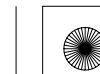

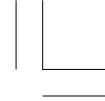

Paitsi U:

Käytä aina puhdasta lyijytöntä polttoainetta, jonka oktaaniluku on vähintään 95.

Lyijyllisen polttoaineen käyttö vaurioittaa katalysaattoria.

Vain U:

Käytä aina puhdasta lyijytöntä polttoainetta, jonka oktaaniluku on vähintään 95.

HUOMAA

Jos tasaisella nopeudella ajettaessa moottorista kuuluu "nakutusta", vaihda polttoaineen laatua. Jos "nakutus" edelleen jatkuu, ota yhteys valtuutettuun Honda huoltokorjaamoon. Käyntihäiriöt ja vauriot eivät kuulu Honda takuun piiriin mikäli vääränlaista polttoainetta on käytetty.

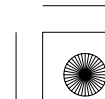



Alkoholisekoitteiset polttoaineet

Mikäli joskus joudut käyttämään alkoholisekoitteista polttoainetta, varmista että oktaaniarvo on vähintään yhtä korkea tai korkeampi kuin Hondan suositus. Tyyppejä on kaksi; etanolipitoinen ja metanolipitoinen. Älä käytä polttoainetta jos etanolipitoisuus on yli 10 %. Metanolipitoista polttoainetta emme suosittele käytettäväksi ollenkaan. Älä koskaan käytä yli 5 % metanolipitoista polttoainetta, vaikka se olisi lisäaineistettua.

Polttoainejärjestelmän ja moottorin käyntiin ja tehoon liittyvät viat ja vauriot eivät kuulu Honda takuun piiriin mikäli alkoholipitoista polttoainetta on käytetty. Honda ei voi varmistua alkoholipitoisten polttoaineiden käytöstä ennen kuin näytteet sopivuudesta on todistettu.

Ennen kuin hankit polttoainetta tuntemattomalta asemalta, selvitä sisältääkö aine alkoholia. Mikäli sisältää, varmistu prosenttiluvusta. Mikäli polttoaine ei ole suositeltua, vaihda laatuun joka ei sisällä alkoholia.

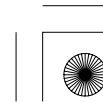
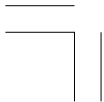



MOOTTORIÖLJY

Moottoriöljyn tason tarkastus

Tarkista moottoriöljyn määrä päivittäin ennen ajamaan lähtöä.

Öljytason pitää olla ylärajan (1) ja alarajan (2) välissä katsottuna tarkistusikkunasta (3).

1. Käynnistä moottori ja anna sen käydä 3–5 minuuttia. Varmista että öljypaineen merkkivalo sammuu. Mikäli valo ei sammuu, sammuta moottori välittömästi.
2. Sammuta moottori ja pidä moottoripyörää pystyasennossa tasaisella alustalla.
3. Noin 2–3 minuutin päästä, tarkasta että öljyn taso on ylärajan (1) ja alarajan (2) välissä tarkistusikkunasta (3).
4. Tarvittaessa, irrota oikea alakate (5) (katso sivu 56) sekä moottoriöljyn täyttökorkki (4) ja lisää suositeltua öljyä (katso sivu 81) ylärajamerkkiin asti. Älä ylitäytä.

5. Kiinnitä öljyn täyttökorkki ja oikea alakate. Tarkista ettei ole öljyvuotoja.

HUOMAA

Moottorin käyttö liian pienellä öljypaineella aiheuttaa vakavan moottorivaurion.

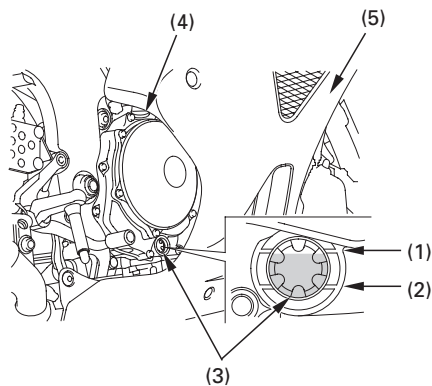

- (1) UPPER merkki
(2) LOWER merkki
(3) Tarkistusikkuna

- (4) Öljyn täyttötulppa
(5) Oikea alakate



TUBELESS RENKAAT

Turvallisen moottoripyöräilyn kannalta on renkaiden oltava oikean tyyppiset ja kokoiset sekä hyväkuntoiset ja ilmanpaineet säädetty kuorman mukaan. Tulevat sivut antavat tietoa, kuinka ja koska ilmanpaineet tarkistetaan, kuinka tarkistat renkaiden kunnon ja mitä tehdä renkaiden korjauksen ja vaihdon ollessa ajankohtainen.

VAROITUS

Huonokuntoisten renkaiden käyttö tai väärä ilmanpaine voi johtaa onnettomuuteen ja henkilön loukkaantumiseen tai kuolemaan.

Noudata tässä kirjassa annettuja renkaita koskevia ohjeita.

Ilmanpaine

Oikea renkaiden ilmanpaine antaa parhaan käsiteltävyyden, renkaiden käyttöiän ja ajomukavuuden. Vähäinen ilmanpaine renkaissa aiheuttaa epätasaista kulumista, heikentää käsiteltävyyttä ja johtaa renkaiden ylikuumentumiseen.

Liiallinen ilmanpaine tekee moottoripyörästäsi kovemman ja herkemman tien epätasaisuuksille, ja aiheuttaa epätasaista kulumista.

Suosittelemme että tarkistat renkaat ulkoisesti ennen jokaista ajoa ja tarkistat renkaiden ilmanpaineet vähintään kerran kuukaudessa tai aina kun uskot paineiden olevan alhaiset.

Jos sisärenkaattomiin renkasiin tulee reikä, ilma renkaasta poistuu hyvin hitaasti. Tarkasta renkaat sen vuoksi erittäin huolellisesti mahdollisten reikien, naarmujen tai terävien esineiden havaitsemiseksi.

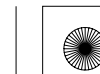



Ilmanpaine renkaissa mitataan renkaiden ollessa "kylmät" kun moottoripyörä on ollut parkissa vähintään kolme tuntia. Jos mittaat rengaspaineet renkaiden ollessa "kuumat" (muutaman kilometrin ajo riittää), on lukema korkeampi kuin mitatessa "kylmiä" renkaita. Tämä on normaalia, joten älä laske ilmaa renkaista pois saadaksesi "kylmien" renkaiden lukemia. Mikäli teet näin, on renkaiden ilmanpaine liian alhainen.

Oikea "kylmien" renkaiden ilmanpaine on:

Etu	250 kPa (2,50 kgf/cm ²)
Taka	290 kPa (2,90 kgf/cm ²)

Tarkastus

Aina kun tarkastat renkaiden ilmanpaineita, tarkasta myös renkaiden kulutuspinta ja kunto ja ettei renkaissa ole vieraita esineitä:

Tarkasta:

- Patti tai pullistuma renkaassa. Vaihda rengas mikäli renkaasta löytyy patti tai pullistuma.
- Naarmuja tai halkeamia. Vaihda rengas mikäli kudos tai jänne on renkaasta näkyvissä.
- Loppuun kuluneisuus.

Myös, mikäli ajat terävän kuopan ylitse, aja tien sivuun ja tarkasta ettei rengas vaurioitunut.

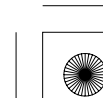



Kulutuspinta

Vaihdata rengas ennen kuin kulutus­pinta saavuttaa alarajan, jotka ovat:

	Minimi urasyvyys
Etu:	1,5 mm
Taka:	2,0 mm

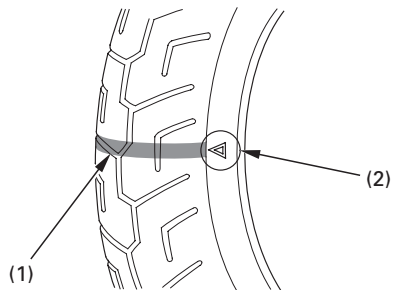

- (1) Kuluman ilmaisin
- (2) Ilmaisimen kohdistusmerkki

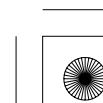
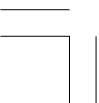



Renkaan korjaus

Mikäli rengas on puhjennut tai vaurioitunut, vaihda rengas, älä korjaa sitä. Kuten aiemmin mainittu, väliaikaisesti tai pysyvästi korjatulla renkaalla pitää ajaa hiljempää kuin uudella renkaalla.

Korjatulla renkaalla, kuten paikkaus, ei voi ajaa normaalinopeutta eikä saavuteta normaalia ajoturvallisuutta. Korjatulla renkaalla, aja hitaasti ja varovasti korjaamolle renkaan vaihtoon. Mikäli mahdollista, aja ilman matkustajaa ja kuormaa kunnes rengas on vaihdettu.

Vaikka rengas olisi korjattu ammattitaidolla, se ei vastaa uutta rengasta. Korjatulla renkaalla, älä ylitä 80 km/h nopeutta ensimmäisen 24 tunnin aikana renkaan korjauksesta, ja 130 km/h nopeutta sen jälkeen. Jatkossa et pysty saavuttamaan samaa turvallisuutta suurella kuormalla ajettaessa kuin uudella renkaalla. Tästä syystä suosittelemme, vaihda uusi rengas. Muista myös renkaan tasapainotus.

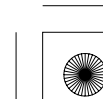
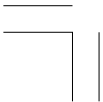



Renkaan vaihto

Oikeat renkaat moottoripyörässäsi antavat parhaan suorituskyvyn, ajomukavuuden, käsiteltävyyden, kestoajan ja jarrujen toiminnan.

VAROITUS

Sopimattoman renkaan asentaminen voi vaikeuttaa pyörän käsiteltävyyttä ja tasapainosuutta. Tämä voi johtaa onnettomuuteen ja henkilön loukkaantumiseen tai kuolemaan.

Käytä aina kirjassa mainittuja oikean kokoisia ja tyyppisiä renkaita.

Suosittelut renkaat moottoripyörääsi ovat:

Etu: 120/70ZR17M/C (58W)

DUNLOP
D208FN

METZELER
MEZ3H FRONT RACING

Taka: 190/50ZR17M/C (73W)

DUNLOP
D208N

METZELER
MEZ3H RACING

Käytä ainoastaan alkuperäisiä vastaavia renkaita ja varmista että pyörät ovat tasapainossa renkaan vaihdon jälkeen.

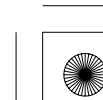

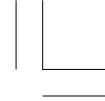

Tärkeä turvamuistutus

- Älä asenna sisärenkaita sisärenkaattomille renkailla. Ylilämpö saattaa aiheuttaa sisärenkaan puhkeamisen.
- Käytä tässä moottoripyörässä ainoastaan sisärenkaattomia renkaita. Älä asenna sisärenkaallisia renkaita vanteille, jotka on tarkoitettu ainoastaan sisärenkaattomille renkailla.

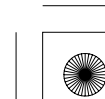
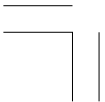



HALLINTALAITTEIDEN TOIMINTA

VIRTUALUKKO

Virtalukko (1) sijaitsee merkivalopaneelin alla.

Ajo- ja takavalot syttyvät aina kun virtalukko käännetään ON asentoon. Mikäli moottori sammutetaan virtalukon ollessa ON asennossa, valot jäävät silti palamaan aiheuttaen akun purkautumisen.

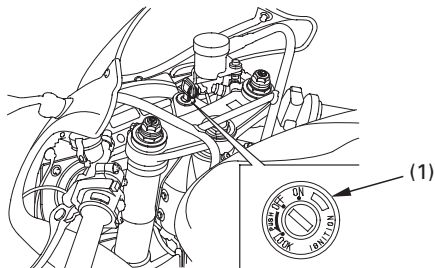

(1) Virtalukko

Avaimen asento	Toiminta	Avaimen irrotus
LOCK (ohjauslukko)	Ohjaus lukittu. Moottoria ja valoja ei voi käyttää.	Avaimen voi irrottaa
OFF	Moottoria ja valoja ei voi käyttää.	Avaimen voi irrottaa
ON	Moottoria ja valoja voidaan käyttää.	Avainta ei voi irrottaa





Huomioi avaimen numerolevy (2)
avaimissa.

Tarvitset tätä numerolevyä kopioidaksesi
uusia avaimia. Säilytä levy turvallisessa
paikassa.

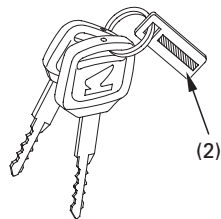

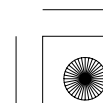
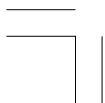

(2) Avaimen numerolevy





OIKEAN KÄDENSIJAN TOIMINNOT

Moottorin hätäkatkaisin

Moottorin hätäkatkaisin (1) sijaitsee kaasukahvan vieressä. Kun katkaisin on  (RUN)-asennossa, moottori käynnistyy. Kun katkaisin on  (OFF) asennossa, moottori ei käynnisty. Katkaisin on tarkoitettu ainoastaan hätätapauksia varten ja sen pitäisi tavallisesti olla  (RUN) asennossa.

Jos moottoripyörä sammutetaan virtalukon ollessa ON asennossa ja moottorin hätäkatkaisimen ollessa asennossa  (OFF), ajo- ja takavalot valot jäävät silti palamaan aiheuttaen akun purkautumisen.

Käynnistinkytkin

Käynnistinkytkin (2) sijaitsee hätäkatkaisimen (1) alapuolella.

Kun painat käynnistys kytkintä, käynnistysmoottori pyörittää moottoria. Jos hätäkatkaisin on  (OFF) asennossa, käynnistinmoottori ei toimi. Katso sivu 63 moottorin käynnistys.

Ajovalo sammuu automaattisesti, mutta takavallo jää palamaan.

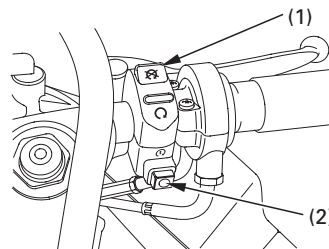

(1) Moottorin hätäkatkaisin
(2) Käynnistinkytkin

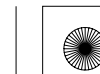





VASEMMAN KÄDENSIJAN TOIMINNOT

〈Paitsi U tyyppi〉



Ajovalon vaihtokytkin (1)

Paina vaihtokytkintä  (HI) valitaksesi kaukovalot tai  (LO) valitaksesi lähivalot.

Kaukovilkukytkin (2)

Kaukovalo palaa tätä kytkintä painettaessa.

Suuntavilkun kytkin (3)

Siirrä kytkintä  (L) kääntyessäsi vasemmalle ja  (R) kääntyessäsi oikealle. Paina kytkintä sisään, kun halutaan että toiminto loppuu.

Äänimerkin painike (4)

Painetaan kytkintä äänimerkkiä käytettäessä.

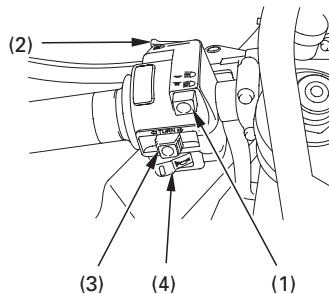



- (1) Ajovalon vaihtokytkin
- (2) Kaukovilkun kytkin
- (3) Suuntavilkun kytkin
- (4) Äänimerkin kytkin





VASEMMAN KÄDENSIJAN TOIMINNOT

< Vain U tyyppi >

Ajovalon vaihtokytkin (1)

Paina vaihtokytkintä  (HI) valitaksesi kaukovalot tai  (LO) valitaksesi lähivalot.

Suuntavilkun kytkin (2)

Siirrä kytkintä  (L) kääntyessäsi vasemmalle ja  (R) kääntyessäsi oikealle. Paina kytkintä sisään, kun halutaan että toiminto loppuu.

Äänimerkin painike (3)

Painetaan kytkintä äänimerkkiä käytettäessä.

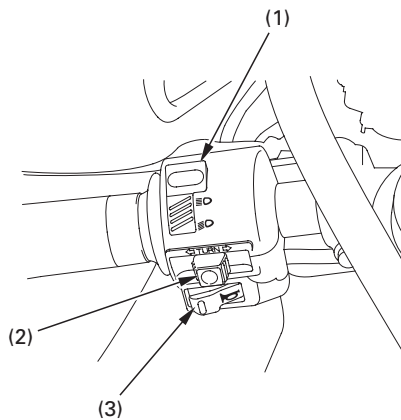

- (1) Ajovalon vaihtokytkin
- (2) Suuntavilkun kytkin
- (3) Äänimerkin kytkin

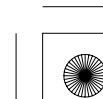



TOIMINNON KUVAUS (Ei välttämätön käytössä)

OHJAUSLUKKO

Ohjaus lukitaan kääntämällä ohjaustankoa joko oikealle tai vasemmalle ääriasentoon, painamalla avain (1) alas ja kääntämällä se LOCK asentoon. Poista avain. Ohjauksen lukituksen avaus, käännä avain asentoon OFF.

Älä käännä virta-avainta LOCK asentoon ajaessasi moottoripyörällä, seurauksena on ajoneuvosi hallinnan menetys.

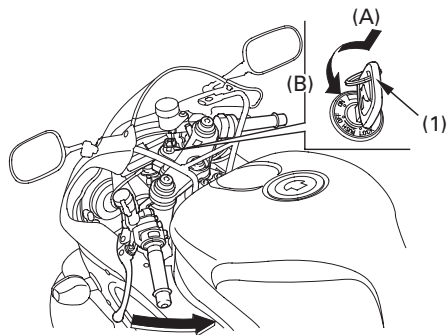

(1) Virta-avain

(A) Paina sisään
(B) Käännä LOCK





KYPÄRÄN PIDIN

Kypärän pidin sijaitsee takasatulan alla.

Irrota takasatula (katso sivu 51). Vedä kypärävaijeri (1) kypärän D-lenkin (2) läpi ja ripusta vaijerin silmukat takasatulan koukkuun (3).

Kiinnitä ja lukitse satula.

Kypärävaijeri (1) löytyy työkalusarjasta (sivu 78).

VAROITUS

Ajaminen kypärän ollessa pitimessä voi se sotkeutua takapyörään tai jousitukseen ja voi johtaa onnettomuuteen ja henkilön loukkaantumiseen tai kuolemaan.

Käytä kypärää pitimessä ainoastaan parkissa. Älä aja moottoripyörällä kypäräpitimessä.

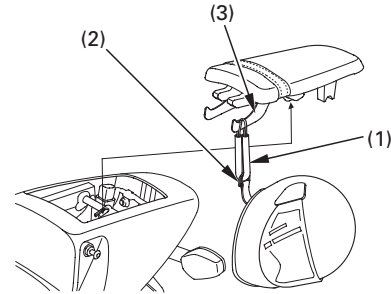

(1) Vaijeri
(2) D-lenkki

(3) Koukku

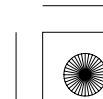



SATULA

Etusatula

Irrotaaksesi etusatulan (1), nosta satulan takakulmia ja irrota kaksi kiinnityspulttia (2), ja vedä satulaa taakse ja ylös.

Etusatulan kiinnityksessä, aseta salpa (3) koloon rungossa ja kiristä kiinnityspultit huolellisesti.

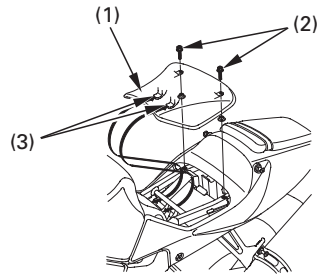

- (1) Etusatula
- (2) Kiinnityspultit
- (3) Salpa

Takasatula

Irrotaaksesi takasatulan (4), aseta virta-avain (5) satulalukkoon (6) ja käännä myötäpäivään. Irrota takasatula.

Kiinnitys:

- Takasatulan sulkeminen, paina satulan takaosasta alaspäin.

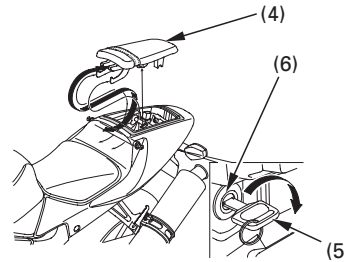

- (4) Takasatula
- (5) Virta-avain
- (6) Satulalukko





Estääksesi takakatteen naarmuuntumisen, kiinnitä satulan katteen kumit (7) ennen takasatulan kiinnitystä.

Satulan suojan paneeli

Irrota takasatula kun käytät satulan katepaneelia (8).

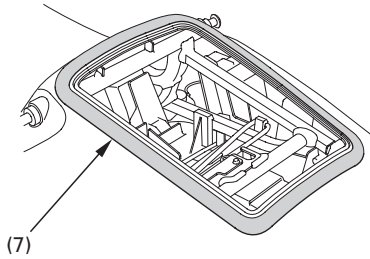

(7) Satulan katteen kumi

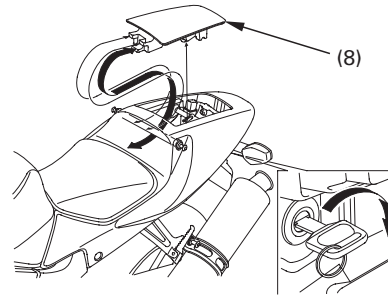

(8) Satulan katteen paneeli

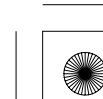



ASIAKIRJATASKU

Asiakirjatasku (1) on asiakirjalokerossa (2) takasatulan alla.

Tämä käsikirja ja muut asiakirjat tulisi säilyttää tässä taskussa. Kun peset moottoripyörääsi, huolehdi ettet ruiskuta vettä tälle alueelle.

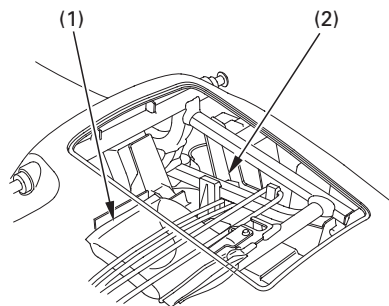

- (1) Asiakirjatasku
- (2) Asiakirjalokero

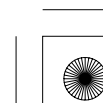
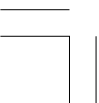



SÄILYTYSLOKERO U-LUKOLLE

Takalokasuojassa takasatulan alla on paikka U-lukolle. Kiinnitä lukko kumipannalla (1) huolellisesti.

Markkinoilla on eri kokoisia ja mallisia lukkoja, varmista lukon sopivuus telineeseen.

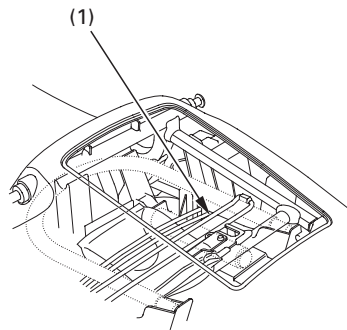

(1) Kumilenkki

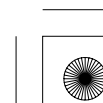
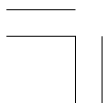



TAKAKATE

Irrotus:

1. Irrota etusatula (sivu 51).
2. Irrota takasatula (sivu 51).
3. Irrota pultit A (1) ja pultit B (2).
4. Irrota kiinnikkeet (3).
5. Irrota takakate (4).

Kiinnitys:

- Kiinnitys käännetyssä järjestyksessä kuin irrotus.

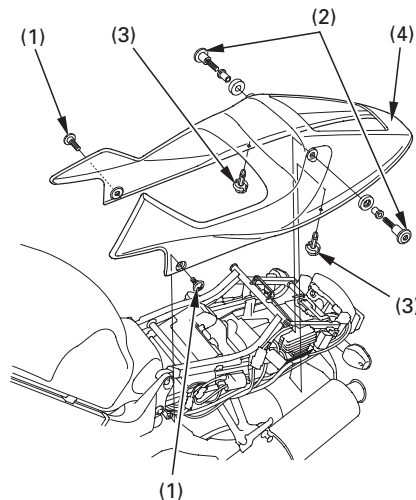

(1) Pultit A
(2) Pultit B

(3) Kiinnikkeet
(4) Takakate

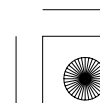
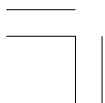

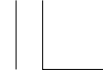

ALAKATE

Irrotus:

1. Käännä pulttia (1) 90° vastapäivään.
2. Irrota pultit B (2), pultit C (3) ja pultit D (4).
3. Irrota kiinnikkeet (5).
4. Irrota oikea (6) ja vasen (7) alakate.

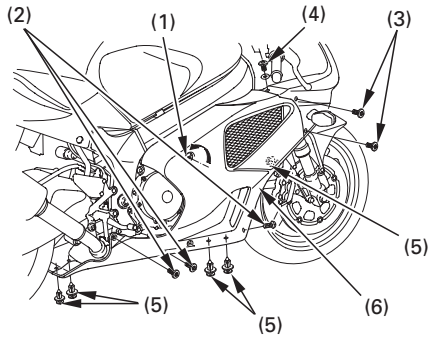

- (1) Pultit A (4) Pultit D (6) Oikea alakate
(2) Pultit B (5) Kiinnikkeet (7) Vasen alakate
(3) Pultit C

56

Kiinnitys:

- Kiinnitys käännettyssä järjestyksessä kuin irrotus.

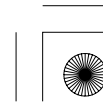
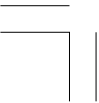
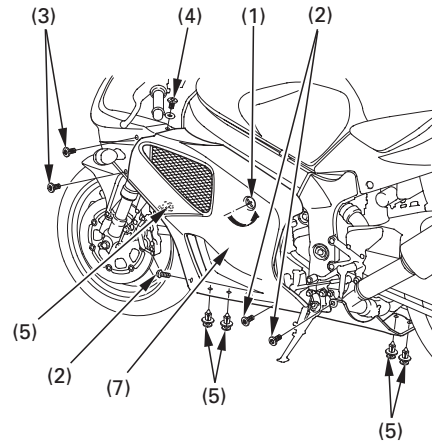



SISÄKATE

1. Irrota pultit (1).
2. Irrota kiinnikkeet (2).
3. Irrota sisäkate (3).

Kiinnitys:

- Kiinnitys käännetyssä järjestyksessä kuin irrotus.

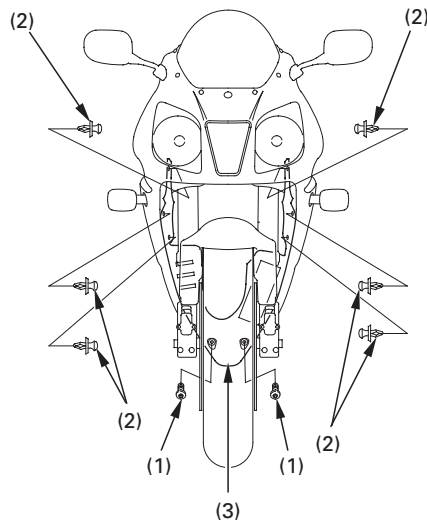

(1) Pultit
(2) Kiinnikkeet

(3) Sisäkate

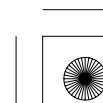
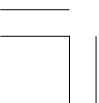



POLTTOAINETANKIN HUOLTOASENTO

Tankin etupää voidaan nostaa ylös huollon ajaksi.

Tankkia ei tarvitse tyhjentää.

Nosto:

1. Irrota etusatula (sivu 51).
2. Irrota kaksi pulttia (1) ja aluslevyt.
3. Nosta tankin (4) etupäästä ja kiinnitä pultit (1) runkoon.
4. Asenna työkalusarjassa oleva säätötyökalu (2) jatkovarteen (3).
5. Nosta polttoainetankkia (4) etupäästä ja asenna säätötyökalu (2) ja jatkovarsi (3) polttoainetankin (4) ja rungon väliin.

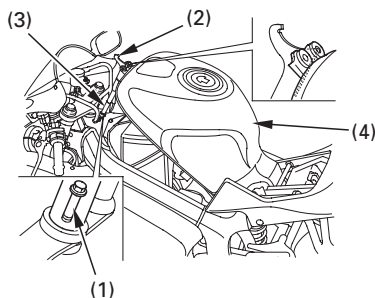
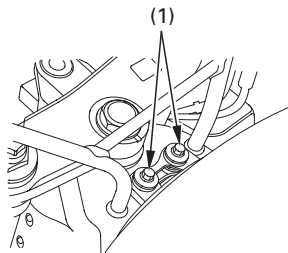

(1) Pultit
(2) Säätötyökalu

(3) Jatkovarsi
(4) Polttoainetankki

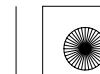



AJOVALON KORKEUDEN SÄÄTÖ

Valon pystysäätöä voidaan säätää kääntämällä ruuvia (1) joko sisään tai ulos. Noudata viranomaisten sääntöjä ja ohjeita valon korkeuden suhteen.

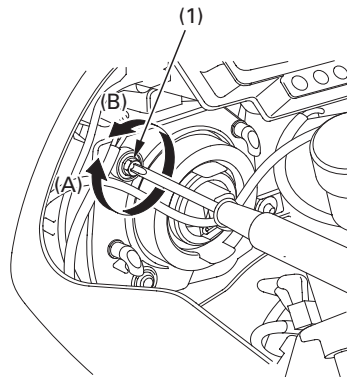

(1) Ruuvi

(A) Nousee
(B) Laskee

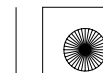



KÄYTTÖ

TARKISTUKSEN ENNEN AJOA

Turvallisuutesi kannalta on tärkeää tarkistaa muutama kohta ennen ajoa. Kävele pyöräsi ympäri tarkastaaksesi mahdolliset viat. Mikäli havaitset vikoja, korjaa ne tai ota yhteys Honda huoltoon.

VAROITUS

Jos nämä tarkastukset jätetään tekemättä voi seurauksena olla onnettomuus ja henkilön loukkaantumiseen tai kuolemaan.

Suorita tarkastukset aina ennen ajoa ja korjaa mahdolliset viat.

1. Moottoriöljyn määrä – lisää tarvittaessa (sivu 37). Tarkista vuodot.
2. Polttoaineen määrä – lisää tarvittaessa (sivu 34). Tarkista vuodot.
3. Jäähdytysnesteen määrä – lisää tarvittaessa. Tarkista vuodot. (sivut 32 – 33).
4. Etu- ja takajarrut – tarkasta toiminta; varmista ettei ole nestevuotoja (sivut 27 – 29).

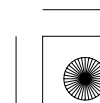
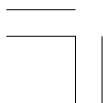

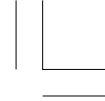

5. Renkaat—tarkista kunto ja ilmanpaineet (sivut 38 – 43).
6. Toisioketjut—tarkista kunto ja vapaaliike (sivu 92). Säädä ja voitele tarvittaessa.
7. Kaasukahva—tarkista toiminta kaikissa ohjaustangon asennoissa.
8. Valot ja äänimerkki—tarkista kaikkien valojen ja äänimerkin oikea toiminta.
9. Moottorin hätäkatkaisin—tarkasta oikea toiminta (sivu 46).
10. Sivuseisontatuen katkaisimen oikea toiminta (sivu 100).

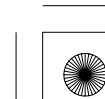
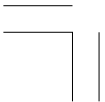



MOOTTORIN KÄYNNISTYS

Toimi aina seuraavien käynnistysmenetelmien mukaan.

Tässä moottoripyörässä on sivuseisontatuen sytytysvirran katkaisinjärjestelmä. Jos sivuseisontatuki on alhaalla, moottoripyörää ei voida käynnistää ellei vaihde ole vapaalla. Jos sivuseisontatuki on ylhäällä, moottori voidaan käynnistää vapaalla tai vaihteen ollessa päällä, kytkinkahva pohjaan puristettuna. Jos moottori käynnistetään vaihteen ollessa vapaalla, sivuseisontatuki alhaalla, moottori sammuu välittömästi kun vaihde kytketään päälle.

< Paitsi U tyyppi >

Huolehtiaksesi moottoripyöräsi pakojärjestelmän katalysaattorista, vältä pitkäaikaista joutokäyntiä ja käytä aina lyijytöntä polttoainetta.

Moottoripyöräsi pakokaasut sisältävät myrkyllistä hiilimonoksidi kaasua. Hiilimonoksidin määrä voi nousta nopeasti korkeaksi suljetussa tilassa kuten autotallissa. Älä käytä moottoria jos ovi on suljettu. Vaikka ovi olisi auki, älä käytä moottoria enempää mitä ulosajo edellyttää.

Älä paina käynnistinkytkintä 5 sekuntia kauempaa kerrallaan. Jos moottori ei käynnisty, pidä n. 10 sekunnin tauko ennen kuin yrität uudestaan.

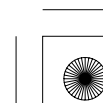
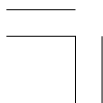



Valmistelu

Ennen käynnistämistä, aseta virta-avain virtalukkoon, käännä avain ON asentoon ja varmista seuraavat seikat:

- Vaihteisto on vapaalla (vapaavaihteen merkkivalo palaa).
- Moottorin hätäkatkaisin on  RUN asennossa.
- Moottoriöljynpaineen merkkivalo palaa.
- PGM-FI merkkivalo sammuu.

Öljynpaineen merkkivalo pitää sammua muutaman sekunnin kuluttua moottorin käynnistyksestä. Jos valo jää palamaan, pysäytä moottori välittömästi ja tarkista moottoriöljyn määrä.

HUOMAA

Moottorin käyttäminen liian pienellä öljypaineella aiheuttaa vakavan moottorivaurion.

Käynnistyskäytäntö

Moottorin uudelleenkäynnistyksessä, seuraa kohtia "Korkea ilmanlämpötila".

Normaali ilman lämpötila

10°–35°C

1. Vedä rikastinnuppi (1) täysin ON (A) asentoon, jos moottori on kylmä.
2. Käynnistä moottori, antaen kaasun olla kiinni.

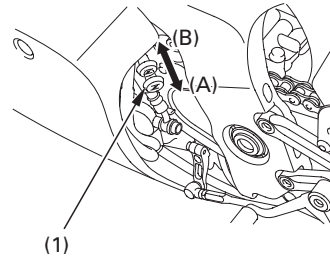

(1) Rikastinnuppi

(A) Täysin ON

(B) Täysin OFF

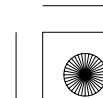
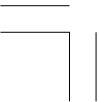



Moottori ei käynnisty mikäli kaasu on täysin avattu (elektroninen kontrolli-järjestelmä estää polttoaineen syötön).

HUOMAA

Moottorin käyttäminen liian pienellä öljypaineella aiheuttaa vakavan moottorivaurion.

3. Välittömästi kun moottori on käynnistynyt, käytä rikastinnuppia (1) pitääksesi tyhjäkäynnin :
1.500–2.500 min⁻¹ (rpm)
4. Noin neljännesminuutin kuluttua moottorin käynnistyksestä, paina rikastinnuppi (1) täysin eteen asentoon OFF (B).
5. Jos käynti on epävakaa, avaa kaasua hieman.

Korkea ilman lämpötila

35°C tai yli

1. Älä käytä rikastinta.
2. Käynnistä moottori.

Alhainen ilman lämpötila

10°C tai alle

1. Seuraa vaiheita 1 – 2 alkuun "Normaali ilman lämpötila."
2. Kun moottorin käynti kasvaa, pienennä rikastinta kunnes tyhjäkäynti on:
1.500–2.500 min⁻¹ (rpm)
3. Jatka moottorin lämmitystä kunnes käynti on tasaista ja vastaa kaasuun rikastimen (1) ollessa täysin KIINNI (B).

HUOMAA

Liiallinen rikastimen käyttö voi heikentää männän ja sylinterin voitelua ja siten vaurioittaa moottoria.

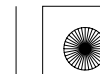



Tulvinut moottori

Mikäli moottori ei käynnisty usean yrityksen jälkeen, on se voinut saada liikaa polttoainetta. Puhdista tulvinut moottori.

1. Anna moottorin hätäkatkaisijan olla asennossa ○ (RUN).
2. Paina rikastinnappi täysin alas asentoon OFF (B).
3. Aukaise kaasua täysin auki.
4. Paina käynnistinkytintä 5 sekunnin ajan.
5. Kokeile normaalia käynnistysjärjestystä.
6. Jos tyhjäkäynti on epätasaista, aukaise kaasua hiukan.

Mikäli moottori ei käynnisty, odota 10 sekuntia ja kokeile uudestaan kohdat 1–5.

Sytytysvirran katkaisin

Moottoripyöräsi on varustettu kallistuskulman tunnistimella joka sammuttaa moottorin katkaisemalla sytytysvirran ja polttoaineen syötön jos moottoripyörä on kaadettu. Saadaksesi moottorin uudestaan käyntiin, käytä virtalukko OFF asennossa ja sen jälkeen takaisin ON asentoon.

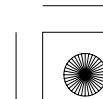
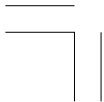



03/11/12 14:55:51 3NMCF600_076

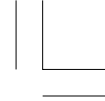

SISÄÄNAJO

Moottoripyörän moitteettoman ja pitkäaikaisen toimivuuden kannalta on tärkeää, että ensimmäiset 500 km ajetaan erityisen varoen.

Vältä myös täydellä kaasulla ajoa ja nopeita kiihdytyksiä.

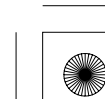



AJAMINEN

Tarkasta moottoripyörän turvallisuus (sivut 1 – 8) ennen ajoa.

Varmista että ymmärrät sivuseisontatuen käytön. (Katso HUOLTOTAULUKKO sivu 77 ja selitys SIVUSEISONTATUESTA sivu 100).

<Paitsi U tyyppi>

Varmista ettei helposti syttyvät materiaalit, kuten kuiva ruoho, pääse kosketuksiin pakoputkistoon kun ajat, käytät tai parkkeeraat moottoripyörääsi.

1. Kun moottori on käytetty lämpimäksi, on moottoripyörä valmis ajoon.
2. Kun moottori käy tyhjäkäyntiä, vedä kytkinvipu pohjaan ja kytke 1. vaihde päälle painamalla vaihdepoljinta alaspäin.
3. Vapauta kytkinvipu hitaasti samalla kun avaat kaasua vähitellen. Näiden toimintojen koordinointi varmistaa takertelemattoman, tasaisen liikkeelle lähdön.
4. Moottoripyörän liikkeessa tasaisesti eteenpäin sulje kaasua, vedä kytkinvipu pohjaan ja kytke 2. vaihde päälle nostamalla vaihdepoljinta. Menettele samalla tavalla 3. 4. 5. ja 6 vaihteen kytkemiseksi.

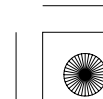
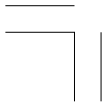

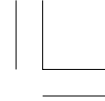

5. Kaasun ja jarrujen koordinointi antaa tasaisen hidastuvuuden.
6. Käytä etu- ja takajarrua samanaikaisesti. Vältä niin voimakasta jarruttamista, että pyörä lukkiutuu. Pyörien lukkiutuminen alentaa jarrutustehoa ja vaikeuttaa pyörän hallintaa.

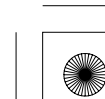
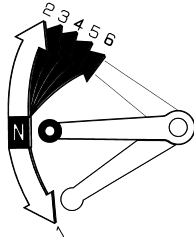



JARRUTTAMINEN

Normaalissa jarrutustilanteessa, käytä sekä etu- että takajarrua samanaikaisesti nopeuden vähentämiseksi kun vaihdat pienemmälle vaihteelle. Maksimaalisen jarrutustehon saavuttamiseksi, sulje kaasun ja jarruta voimakkaasti sekä etu- että takajarrulla. Purista kytkinkahva pohjaan ennen moottoripyörän pysähtymistä.

Tärkeää turvamuistutusta:

- Ainoastaan jarruvivun tai jarrupolkimen käyttö alentaa jarrujen suorituskykyä.
- Liian voimakas jarrun käyttö voi aiheuttaa renkaan lukkiutumisen, tämä vähentää moottoripyörän hallintaa.
- Jos mahdollista, vähennä nopeutta tai jarruta ennen kaarteeseen ajoa. Jarruttaminen tai kaasun sulkeminen keskellä kaarretta saattaa aiheuttaa pyörän hallinnan menettämisen.

- Jarrutusteho ja pyörän käsiteltävyys heikentyy jonkin verran ajettaessa märällä tiellä tai pehmeillä alustoilla. Kaikki toiminnot mainituilla kelillä pitäisi olla "pehmeitä" ja varovaisia.
- Kun laskeudut pitkää, jyrkkää mäkeä alas, jarruta vuorotellen moottorilla ja jarruilla. Jarrujen yhtämittäinen käyttö saattaa ylikuumentaa jarruja ja siten vähentää niiden tehoa.
- Älä pidä jalkaa jarrupolkimella tai kättäsi jarrukahvalla turhaan, sillä muut tienkäyttäjät luulevat sinun jarruttavan ja saatat siten aiheuttaa vaaratilanteen. Jarrujen turha käyttö saattaa myös ylikuumentaa jarruja ja vähentää siten niiden tehoa.

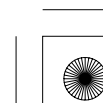
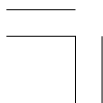



PYSÄKÖINTI

1. Kun olet pysäyttänyt moottoripyörän, kytke vaihde vapaalle, käännä ohjaustanko täysin vasemmalle, käännä virtalukko OFF asentoon ja poista avain.
2. Aseta moottoripyörä sivuseisontatuelle kun pidät sitä pysäköitynä.

Pysäköi moottoripyörä kovalle, tasaiselle alustalle, jotta se ei pääse kaatumaan.

Jos sinun pitää pysäköidä kaltevalle alustalle, aseta moottoripyörän etupää ylämäkeen päin, jotta välttäisit sivuseisontatuen kääntymisen pois alta.

3. Pidä ohjaus lukittuna ja poista avain varkauden estämiseksi (sivu 49).

<Paitsi U tyyppi>

Varmista, ettei mikään helposti syttyvä materiaali, esim. kuiva ruoho pääse kosketuksiin pakoputkiston kanssa kun parkkeeraat moottoripyörän.

70

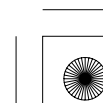
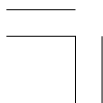



VARASTAMISEN EHKÄISY

1. Lukitse aina ohjaus, äläkä koskaan jätä avainta virtalukkoon. Kuulostaa yksinkertaiselta, mutta ihmiset todella unohtavat.
2. Pidä huoli siitä, että moottoripyöräsi rekisteröintipaperit ovat kunnossa ja ajan tasalla.
3. Jos mahdollista, säilytä moottoripyöräsi lukollisessa tilassa.
4. Käytä lisäksi hyvälaatuista varkaudenestoa.
5. Laita nimesi, osoitteesi ja puhelinnumerosi omistajan käsikirjaan, sillä usein juuri sen perusteella varastetut ajoneuvot palautuvat omistajilleen.

NIMI: _____

OSOITE: _____

PUHELIN NO: _____

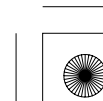



HUOLTO

HUOLLON MERKITYS

Turvallisen, taloudellisen ja huolettoman ajon kannalta, on tärkeää että moottoripyörä on hyvin huollettu. Se auttaa myös pitämään pakokaasupäästöt alhaisina.

Moottoripyörän huolettoman toimivuuden kannalta on tärkeää, että seuraavia huolto-ohjeita ja huoltotaulukoita noudatetaan.

Nämä toimintaohjeet ovat pohjana sille, että moottoripyörää käytetään normaaliajossa ja ajo-olosuhteissa. Jatkuva nopea ajo, tai ajo jatkuvasti märissä tai pölyisissä ajo-olosuhteissa edellyttävät tiheämpää huoltoväliä. Honda huoltosi neuvoo sinua huoltoasioissa.

Jos moottoripyöräsi on kaatunut tai ollut kolarissa, anna Honda huollon tarkastaa ettei mitkään ajamisen kannalta tärkeät osat ole vaurioituneet.

VAROITUS

Moottoripyörän heikko ylläpito tai puutteellinen korjaus ennen ajoa voi johtaa onnettomuuteen ja henkilön loukkaantumiseen tai kuolemaan.

Noudata tässä kirjassa annettuja huoltosuosituksia ja ohjeita.

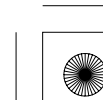



HUOLLON TURVALLISUUS

Tämä kappale sisältää toimintaohjeita joidenkin huoltokohtien kannalta. Voit itse suorittaa jotkut asiat, mikäli työkalut ja ammattitaitosi siihen riittävät.

Kun moottoripyöräsi kaipaa huoltoa, muista että valtuutettu Honda huoltokorjaamo tuntee moottoripyöräsi parhaiten ja heillä on siihen parhaiten soveltuvat nykyaikaiset välineet.

Muutama ennaltaehkäisevä turvallisuusasia. Emme voi varoittaa sinua kaikista mahdollisista haavereista jotka johtuvat huollosta. Vain sinä voit päättää, kuka ja koska työt suorittaa.

VAROITUS

Huollon ja toimintaohjeiden laiminlyönti voi johtaa henkilön loukkaantumiseen tai kuolemaan.

Noudata tässä kirjassa annettuja toimintatapoja ja turvaohjeita.

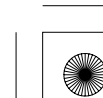
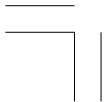



VAROTOIMENPITEET

- Varmista että moottori on sammutettu ennen huoltoa tai korjausta. Tämä eliminoi muutamat mahdolliset vahingot:
 - * **Pakokaasuista johtuvan myrkytyksen.**
Huolehdi kunnollisesta tuuletuksesta aina kun käytät moottoria.
 - * **Palovammat kuumista osista.**
Anna moottorin ja pakoputkiston jäähtyä ennen kosketusta.
 - * **Liikkuvista osista johtuva vahinko.**
Älä käytä moottoria, ellei.
- Lue toimintaohjeet ennen aloitusta, ja varmista että sinulla on tarvittavat tieto, taito ja työkalut.
- Ehkäistääksesi moottoripyörän kaatumisen, aseta pyörä kovalle, tasaiselle alustalle käyttäen sivuseisontatukea tai huoltopukkia helpottaaksesi huoltoa.

- Estääksesi mahdollisen tulipalon, ole varovainen työskennellessäsi polttoaineen tai akun kanssa. Käytä ainoastaan syttymätöntä liuotinta osien puhdistukseen. Pidä tupakat, kipinät ja tuli pois akun ja polttoaineen läheisyydestä.

Muista että valtuutettu Honda huoltokorjaamo tuntee moottoripyöräsi parhaiten ja osaavat korjata ja huoltaa sen asiantuntevasti.

Parhaan toimivuuden kannalta, käytä ainoastaan uusia Honda alkuperäisvaraosia huoltaessasi tai korjatessasi moottoripyöräsi.

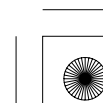
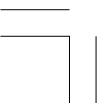



HUOLTOTAULUKKO

Suorita ennen ajoa tarkastukset (sivu 60) jokaisen huollon yhteydessä.

I: TARKASTA JA PUHDISTA, SÄÄDÄ, VOITELE TAI VAIHDA TARVITTAESSA

C: PUHDISTA R: VAIHDA A: SÄÄDÄ L: VOITELE

Huoltotaulukossa olevien huoltotoiden suorittaminen ja seuraaminen pitää moottoripyöräsi huippukunnossa. Huoltotyöt pitää suorittaa asianmukaisesti Hondan ohjeiden, säätöjen ja oppien mukaan. Honda huoltokorjaamosi täyttää nämä vaatimukset.

* Pitää suorittaa Honda huoltokorjaamon toimesta, jolle omistajalla ole tarpeellisia työkaluja, säätöarvoja ja ammattitaitoa.
Katso Honda korjaamokäsikirja.

** Turvallisuuden kannalta, suosittelemme näiden toimintojen suorittajaksi ainoastaan Honda huoltokorjaamaa.

Honda suosittelee että huoltokorjaamo suorittaa koeajon jokaisen huollon jälkeen ennen moottoripyörän luovutusta.

HUOM:

- (1) Korkeammissa matkamittarilukemissa, suorita kuvatun aikavälin mukaan.
- (2) Suorita useammin kun ajat märissä tai pölyisissä ajo-olosuhteissa.
- (3) Huollettava useammin kun ajetaan sateella tai täydellä kaasulla.
- (4) Vaihdetaan joka toinen vuosi tai matkamittarin lukeman mukaan, riippuen siitä kumpi täytyy aikaisemmin. Vaihto vaatii ammattitaitoa.
- (5) Päitsi U tyyppi.



KOHDE	HUOLTOVÄLI	KUMPI TÄYTTYY ENSIN ↓ HUOM	MATKAMITTARIN LUKEMA [HUOM (1)]								KATSO SIVU	
			→	× 1.000 km	1	6	12	18	24	30		36
			↓	× 1.000 mi	0.6	4	8	12	16	20		24
* POLTTOAINELETKUT					I		I		I		—	
* KAASUKAHVAN TOIMINTA					I		I		I		89	
* RIKASTIMEN TOIMINTA					I		I		I		—	
* ILMANSUODATIN	HUOM (2)					I			I		—	
KAMPIKAMMION HUOHOTIN	HUOM (3)			C	C	C	C	C	C		85	
SYTYTYSTULPAT				JOKA 24.000 km I , JOKA 48.000 km R							86	
* VENTTIILIIEN VÄLYS							I				—	
MOOTTORIÖLJY			R		R		R		R		81	
MOOTTORIÖLJYN SUODATIN			R		R		R		R		82	
* MOOTTORIN TYHJÄKÄYNTI			I	I	I	I	I	I	I		90	
JÄÄHDYTYSNESTE	HUOM (4)				I		I		R		32	
* JÄÄHDYTYSJÄRJESTELMÄ					I		I		I		—	
* TOISIOILMAN SYÖTÖJÄRJESTELMÄ	HUOM (5)				I		I		I		—	





KOHDE	HUOLTOVÄLI	KUMPI TÄYTYY ENSIN ↓ HUOM	→		MATKAMITTARIN LUKEMA [HUOM (1)]								KATSO SIVU									
			× 1.000 km	1	6	12	18	24	30	36												
			× 1.000 mi	0.6	4	8	12	16	20	24												
			K	K																		
			JOKA 1.000 km I, R											92								
						I	I		I		I		I									98
		HUOM (4)				I	I	R		I	I		R									27
						I	I	I	I	I	I	I	I									108
					I		I		I		I		I									27
*							I		I		I		I									114
*								I		I		I		I								59
								I		I		I		I								30
		HUOM (4)				I	I	R		I	I	R										30
								I		I		I		I								100
*								I		I		I		I								—
*					I		I		I		I		I									—
**								I		I		I		I								—
**					I		I		I		I		I									—





TYÖKALUSARJA

Työkalusarja (1) sijaitsee takasatulan alla.

Jotkut tienvarsikorjaukset, pienet säädöt ja osien vaihdot voidaan suorittaa kyseisissä työkaluilla.

- 10 × 12 mm Lenkkiavain
- 10 × 12 mm Kiintoavain
- Pihdit
- 5 mm Kuusiokoloavain
- No. 2 ruuvimeisseli
- No. 2 phillips ruuvimeisseli
- Ruuvimeisselin kahva
- 8 mm Lenkkiavain
- 8 mm Kiintoavain
- 22 mm Lenkkiavain
- 32 mm Lenkkiavain
- Jatkovarsi
- Sytytystulpan avain
- 0,7 mm rakotulkki
- Säätytyökalu
- Työkalupussi
- Kypärävaijeri

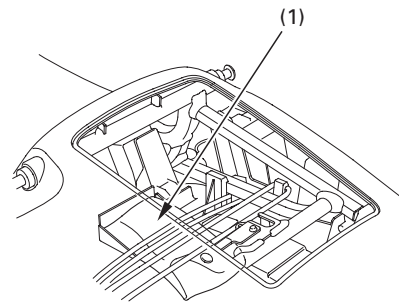

(1) Työkalusarja

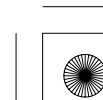



SARJANUMEROT

Rungon ja moottorin sarjanumeroita tarvitset rekisteröidessäsi moottoripyörääsi. Niitä voit tarvita myös varaosia tilatessasi.

Merkitse sarjanumerot tälle sivulle, jotta ne ovat helposti löydettävissä.

Rungon numero (1) sijaitsee ohjauslaakeroinnin oikealla puolella

Moottorin sarjanumero (2) sijaitsee moottorilohkon yläosassa.

RUNKO NRO. _____

MOOTTORIN NRO. _____

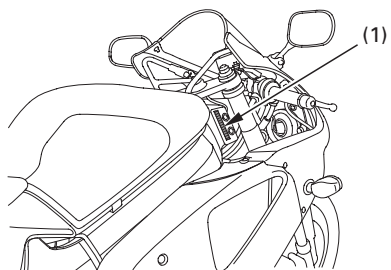

(1) Runkonumero

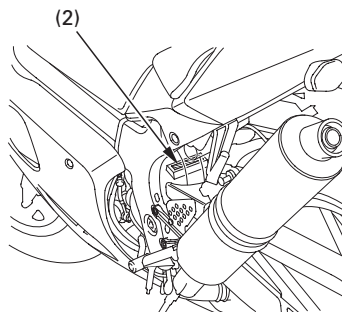

(2) Moottorin numero

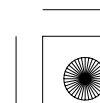
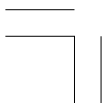



03/11/12 11:21:49 3NMC600_090



VÄRITARRA

Väritarra (1) sijaitsee säilytyslokerossa takasatulan alla.

Irrota takasatula (katso sivu 51).

Värikoodia tarvitaan varaosia tilatessa. Kirjaa väri ja koodi tähän.

VÄRI _____

KOODI _____

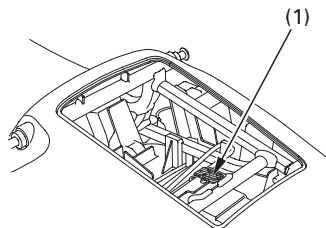

(1) Väritarra
80

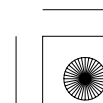
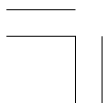

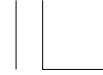

MOOTTORIÖLJY

Katso turvallisuuden ennaltaehkäisy sivulta 74.

Moottoriöljy

Hyvällä moottoriöljyllä on monia laatuvaatimuksia. Käytä ainoastaan korkea luokkaista SE, SF tai SG luokan laatuvaatimukset täyttävää moottoriöljyä.

Viskositeetti:

Moottoriöljyn viskositeetti valitaan ilman lämpötilan mukaan. Oheinen taulukko antaa ohjeita sopivan öljyn valitsemiseksi.

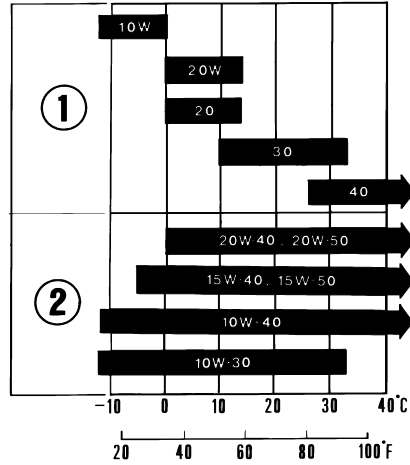

(1) Yksiaste

(2) Moniaste

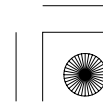
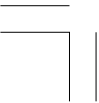

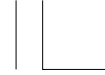

Moottoriöljy ja suodatin

Moottoriöljyn laatu on päätekijä, joka vaikuttaa moottorin ikään. Vaihda öljy huolto-ohjeiden mukaan (sivu 76).

Kun ajetaan erittäin likaisissa ajo-olosuhteissa, on öljynvaihto suoritettava useammin kuin mitä huolto-ohjeissa suositellaan.

Hävitä käytetty öljy ympäristön kannalta turvallisella tavalla. Älä kaada öljyä maahan, vaan vie se esim. lähimmälle huoltoasemalle hävitettäväksi.

Käytetty öljy voi aiheuttaa ihosyöpää mikäli sen kanssa joudutaan toistuvasti kosketuksiin. Joskin tämä on epätodennäköistä jollei kätesi ole päivittäin kosketuksissa öljyn kanssa. Kuitenkin on suositeltavaa pestä kädet huolellisesti mahdollisimman pian kun olet käsitellyt öljyä.

Öljynsuodattimen vaihtamiseen tarvitaan erikoistyökaluja ja momenttiavainta. Jos sinulla ei ole näitä työkaluja tai riittävää ammattitaitoa, ota yhteyttä Honda huoltokorjaamoon.

Jos momenttiavainta ei ole käytetty kiinnityksen varmentamiseksi, varmista mahdollisimman nopeasti asiallinen kiinnitys Honda huoltokorjaamolla.

Moottoriöljyn vaihto tulee suorittaa moottorin ollessa käyttölämmin ja moottoripyörän ollessa sivuseisontatuella täyden tyhjennyksen varmistamiseksi.

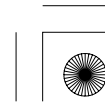
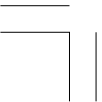



1. Irrota oikea ja vasen alakate (sivu 56) ja sisäkate (sivu 57).
2. Öljyn valutus, irrota öljyn täyttökorkki ja tyhjennestulppa (1) sekä tiivistelevy (2).

3. Irrota öljynsuodatin (3) suodatinavaimella ja anna jäljellä olevan öljyn valua pois. Hävitä vanha öljynsuodatin.

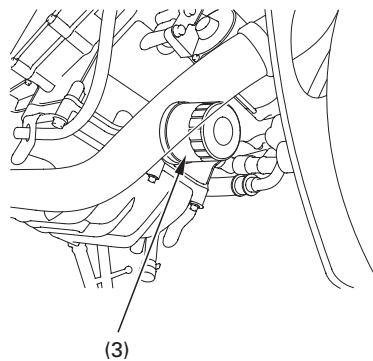
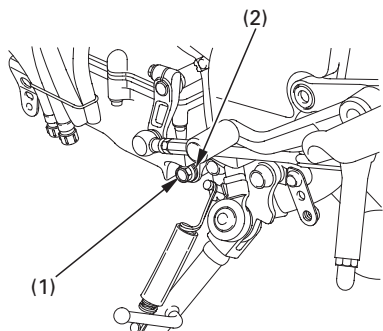

(1) Kampikammion tyhjennestulppa
(2) Tiiviste

(3) Öljynsuodatin

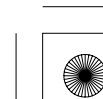



4. Laita ohut kerros uutta puhdasta moottoriöljyä uuden suodattimen kumitiivisteeseen (4).
5. Kierrä uusi suodatin paikoilleen ja kiristä se momenttiavaimella ja erikoistyökalulla momenttiin:
26 N·m (2,7 kgf·m)

Käytä ainoastaan alkuperäistä Honda öljynsuodatinta, joka on suunniteltu tähän pyörämalliin. Väärän mallisen suodattimen käyttö saattaa aiheuttaa moottorivaurion.

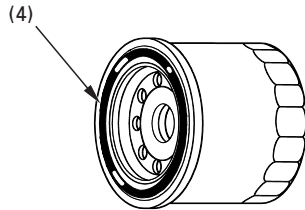

(4) Suodattimen kumitiiviste

6. Varmista että tiiviste on hyväkuntoinen, vaihda tarvittaessa ja kierrä poistotulppa ja tiiviste paikalleen.
Öljytulpan kiristysmomentti:
30 N·m (3,1 kgf·m)
7. Täytä moottorin kampikammio suositellulla moottoriöljyllä; noin:
3,9 l
8. Kiinnitä öljyn täyttökorkki.
9. Käynnistä moottori ja anna sen käydä 2–3 minuuttia.
10. Muutaman minuutin kuluttua moottorin sammutuksesta, tarkista että öljytaso on mittatikun ylärajassa moottoripyörän ollessa tasaisella alustalla pystyasennossa. Varmista ettei ole öljyvuootoja.

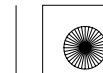



KAMPIKAMMION HUOHOTIN

Katso turvallisuuden ennaltaehkäisy sivulta 74.

1. Irrota kampikammion huohottimen putken tulppa (1) putkesta ja anna kertyneen sakan valua astiaan.
2. Kiinnitä huohotinputken tulppa.

Huollettava useammin jos ajetaan sateella, pitkään täydellä kaasulla tai jos moottoripyörä on pesty tai ollut kaatuneena. Huollettava jos sakkamaa on näkyvissä läpinäkyvässä osassa huohotinputkessa.

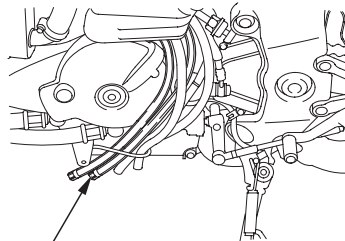

(1)

(1) Kampikammion huottimen putken tulppa

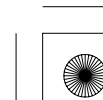
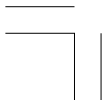

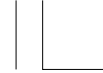

SYTYTYSTULPAT

Katso turvallisuuden ennaltaehkäisy sivulta 74.

Suosittelut tulpat:

Vakio:

IFR9H11 (NGK) tai
VK27PRZ11 (DENSO)

Kylmälle säälle: (Alle 5°C)

IFR8H11 (NGK) tai
VK24PRZ11 (DENSO)

HUOMAA

Älä koskaan käytä väärän lämpöarvon omaavaa sytytystulppaa. Seurauksena voi olla moottorivaurio.

Tässä moottoripyörässä käytetään sytytystulppia joissa on iridiumilla pinnoitettu keskielektrodi. Tulppia käsiteltäessä on noudatettava seuraavia ohjeita.

- Älä puhdistaa tulppia. Jos tulppa on karstainen tai muuten likainen, on se vaihdettava uuteen.
- Kärkivälin mittauksessa saa käyttää ainoastaan lankatyypistä rakotulkkia. Levy tyyppinen rakotulkki vaurioittaa iridiumpinnoitetta.
- Älä säädä sytytystulpan kärkiväliä. Mikäli sytytystulpan kärkiväli ei ole oikea, vaihda tulppa uuteen.

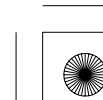
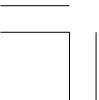



1. Irrottaessa sytytystulppaa takasyylinteristä, nosta polttoainetankki (sivu 58) ja irrota etusatula (sivu 51).
2. Irrota tulpan hattu (1) tulpasta ja irrota tulppa tulpanavaimella (2) joka löytyy työkalusarjasta.

3. Irrottaessa sytytystulppaa etusyylinteristä, irrota ilmanohjainlevy (3) irrottamalla mutterit (4).
4. Irrota sytytystulppa tulpanavaimella.

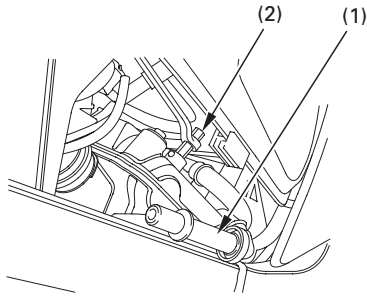

(1) Sytytystulpan hattu
(2) Sytytystulpan avain

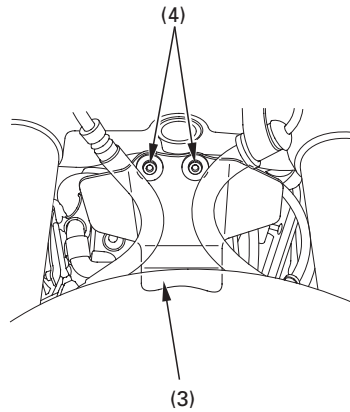

(3) Ilman ohjainlevy
(4) Mutterit



5. Tarkasta elektrodien ja eristeen kunto. Mikäli ne ovat voimakkaasti karstaiset, vaihda tulppa.
6. Varmista ettei 1,4 mm:n lankatyyppien rakomitta mene tulpan elektrodien väliin (5). Jos rakomitta menee väliin, vaihda tulppa uuteen.
7. Varmista että tulpan tiiviste on hyvässä kunnossa.
8. Asenna sytytystulppa paikalleen ja kiristä käsin.
9. Kiristä sitten tulppa-avaimella uutta sytytystulppaa 1/2 kierrosta tiivistysrenkaan paikoilleen puristamiseksi. Jos käytät vanhaa sytytystulppaa, kierrä vain 1/8–1/4 kierrosta.

HUOMAA

Kiristä sytytystulpat huolella. Riittämättömästi kiristetty sytytystulppa voi tulla niin kuumaksi, että se voi vaurioittaa moottoria.

10. Kiinnitä sytytystulpan hatut.
11. Kiinnitä irrotetut osat takaisin käännyssä järjestyksessä.

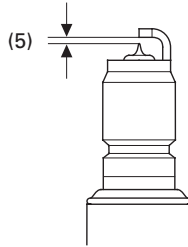

(5) Tulpan kärkiväli

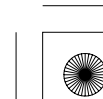
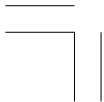



KAASUKAHVAN TOIMINTA

Katso turvallisuuden ennaltaehkäisy sivulta 74.

1. Tarkasta, että kaasukahva kiertyy ääriasentoihinsa ohjaustangon ollessa täysin käännettynä kumpaankin suuntaan.
2. Tarkasta kaasukahvan vapaaliike, kahvakumin laipalta mitattuna.
Vapaaliikkeen pitää olla noin:
2–6 mm

Vapaaliikkeen säätö, löysää lukkomutteria (1) ja kierrä säätimestä (2).

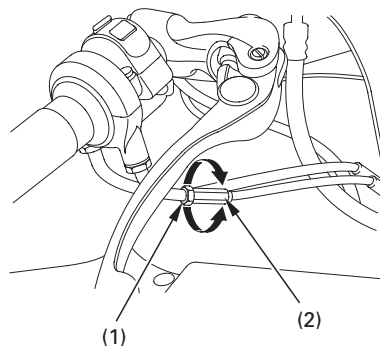

(1) Lukkomutteri

(2) Säädin

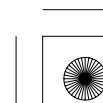
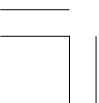



TYHJÄKÄYNTI

Katso turvallisuuden ennaltaehkäisy sivulta 74.

Moottorin pitää olla normaali käyttölämpöinen oikean tyhjäkäynnin saavuttamiseksi. Kymmenen minuutin ajo on riittävä.

1. Lämmitä moottori, laita vaihde vapaalle ja aseta moottoripyörä tuelle.
2. Käänä pulttia (1) 90° vastapäivään ja vedä oikeaa alakatetta (2).
3. Säädä tyhjäkäynti säätöruuvista (3).

Tyhjäkäynti (Vapaalla):

$1.300 \pm 100 \text{ min}^{-1} (\text{rpm})$

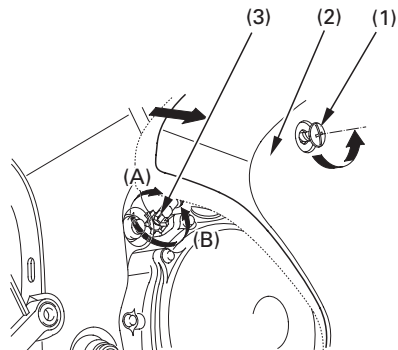

- (1) Pultti
(2) Oikea alakate
(3) Säätöruuvi

- (A) Nousee
(B) Laskee

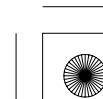



JÄÄHDYTYSNESTE

Katso turvallisuuden ennaltaehkäisy sivulta 74.

Jäähdytysnesteen vaihto

Jäähdytysnesteen vaihto tulee suorittaa Honda huoltokorjaamon toimesta, jollei omistajalla ole tarpeellisia työkaluja, säätöarvoja ja ammattitaitoa. Katso Honda korjaamokäsikirja.

Lisää nestettä aina paisuntasäiliöön. Älä yritä lisätä nestettä irrottamalla jäähdyttäjän korkkia.

VAROITUS

Jäähdyttäjän korkin avaus moottorin ollessa kuuma voi johtaa nesteen ulossuihkumiseen ja pahoin polttaa sinua.

Anna aina moottorin jäähtyä kunnolla ennen jäähdyttäjän korkin irrotusta.

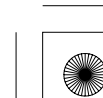
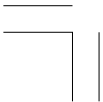



TOISIOKETJU

Katso turvallisuuden ennaltaehkäisy sivulta 74.

Ketjujen käyttöikä on riippuvainen oikeasta voitelusta ja säädöistä. Säännöllisen huollon laiminlyöminen lyhentää huomattavasti ketjujen ja rattaiden käyttöikää.

Toisioketju pitää säännöllisesti tarkastaa ja voidella, ennen ajoa tarkistuslistan (sivu 60) mukaan. Jos ajat erittäin pölyisissä, likaisissa tai märissä olosuhteissa, huolla ja voitele ketjut useammin.

Tarkastus:

1. Sammuta moottori ja aseta moottoripyörä sivuseisontatuelle vaihteen ollessa vapaalla.
2. Tarkasta ketjun vapaaliike rattaiden keskeltä kuvan osoittamasta kohdasta. Ketjun kireys on oikea, kun vapaaliike käsin mitattuna on:
25–35 mm

3. Rullaa moottoripyörää eteenpäin ja pysähdy. Tarkasta ketjun vapaaliike. Toista tämä prosessi muutama kerta. Vapaaliikkeen pitää pysyä vakiona. Jos ketju on löysä vain joissain kohdissa, jotkut ketjun osat ovat jumiutuneet. Jumiutuneet kohdat tulee voidella huolellisesti.

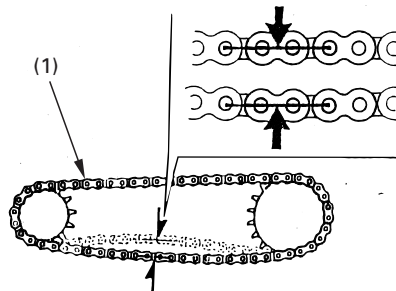

(1) Toisioketju

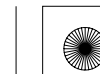



4. Pyöritä takapyörää hitaasti ja tutki ketjujen ja rattaiden kunto seuraavilta osilta:

TOISIOKETJU

- *Vaurioituneet rullat
- *Löysät laakeritapit
- *Kuivat tai ruostuneet nivelet
- *Vääntyneet tai kiertyneet nivelet
- *Epätavallisen suuri kuluminen
- *Väärä säätö
- *Vaurioituneet tai puuttuvat O-renkaat

RATTAAT

- *Erittäin kuluneet rattaat
- *Katkennut tai vaurioitunut hammas

Toisioketju, jossa on vaurioituneet rullat, löysät laakeritapit tai O-renkaita puuttuu, on vaihdettava uuteen. Ketju, joka näyttää kuivalta tai ruosteiselta, on rasvattava erittäin huolellisesti. Vääntyneet tai kiertyneet liittymäkohdat on voideltava erittäin huolellisesti ja vapautettava oikeaan asentoon. Jos vääntymiä ei voida oikaista, on ketju vaihdettava uuteen.

Vaurioitunut rattaan hammas

Kulunut rattaan hammas

Vaihda

Vaihda

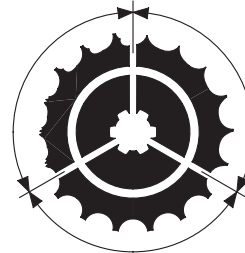

Normaali rattaan hammas

HYVÄ

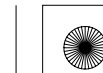



Säätö:

Ketjun vapaaliike on tarkistettava vähintään 1.000 km:n välein. Mikäli ajat pitkään suurella nopeudella tai toistuvasti kiihdytät voimakkaasti, tarkasta ketju useammin.

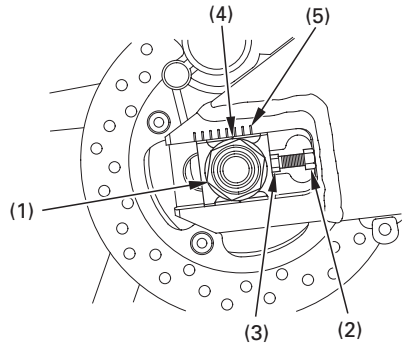

Mikäli ketju vaatii säätöä, toimi seuraavasti:

1. Aseta moottoripyörä sivuseisontatuelle vaihteen ollessa vapaalla ja virtalukko OFF asennossa.
2. Löysää taka-akselin mutteri (1).
3. Löysää lukkomutterit (2) molemmista säätöpulteista (3).
4. Kierrä molempia säätöpultteja (3) saman verran kunnes oikea ketjun kireys on saavutettu. Kierrä säätöpultteja vastapäivään kiristäaksesi ketjua. Kierrä säätöpultteja myötäpäivään ja työnnä takapyörää eteenpäin lisätäksesi vapaaliikettä. Säädä ketjun kireys mittaamalla ketjun vapaaliike ketjurattaiden keskeltä. Pyöritä takapyörää ja tarkista vapaaliike ketjun muistakin kohdista.

Oikea vapaaliike on:
25–35 mm

- | | |
|---------------------|-----------------------|
| (1) Akselin mutteri | (4) Vastamerkki |
| (2) Lukkomutteri | (5) Vastaava asteikko |
| (3) Säätöpultit | |

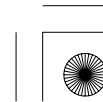
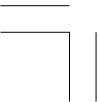



5. Aseta ketjun säädön osoitinmerkit (4) samaan kohtaan mitta-asteikossa (5) molemmin puolin takahaarukassa.

Molemmat sekä oikea että vasen merkki pitää olla samassa tasossa. Jos akseli on väärin kohdistettu, käänä oikeaa tai vasenta säätöpulttia kunnes merkit ovat samassa tasossa ja tarkasta säätö uudestaan.

6. Kiristä akselin mutteri määrättyyn momenttiin.

Akselimutterin momentti:
127 N·m (13,0 kgf·m)

Mikäli momenttiavainta ei ole käytettävissä, ota yhteys valtuutettuun Honda huoltokorjaamoon kiristyksen varmistamiseksi.

7. Kiristä säätöpultteja kevyesti kääntämällä vastapäivään, sen jälkeen kiristä lukkomutterit pitämällä säätöpultteja vastaan avaimella.
8. Tarkasta uudestaan ketjun vapaaliike.

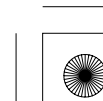
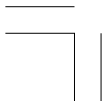



Kuluman tarkastus:

Tarkasta ketjun kuluneisuus tarrasta säädön yhteydessä. Jos punainen alue (6) tarrassa asettuu nuolimerkin (7) kohdalle kun ketjun kireys on säädetty oikein on ketju kulunut ja näin ollen vaihdettava. Oikea vapaaliike on:

25–35 mm

Takahaarukan vaurioituminen voi olla seurauksena jos toisioketjun vapaaliike on enemmän kuin:

50 mm

Korvaava ketju:

DID 50VA8

tai

RKGN50 HFOZ5

Tämä moottoripyörä on varustettu toisioketjulla jossa ei ole jatkosta. Ketjun vaihtamiseen tarvitaan erikoistyökaluja, ota yhteys Honda huoltokorjaamoon. Älä käytä ketjuja joissa on jatkos.

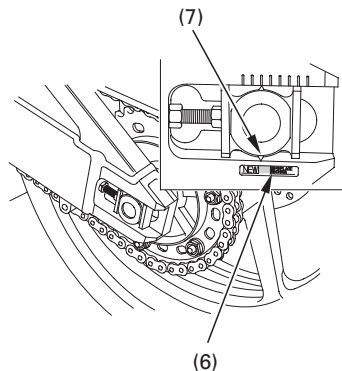

(6) Punainen alue

(7) Nuolimerkki

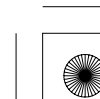

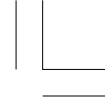

Voitelu ja puhdistus:

Voitele ketju joka 1.000 km, tai useammin, jos ketju näyttää kuivalta.

Ketjun nivelissä on pieniä O-renkaita jotka auttavat ketjuja pysymään rasvaisina ja siten lisää niiden käyttöikää.

Nivelien O-renkaat saattavat vaurioitua höyry- ja korkeapainepesussa ja tiettyjen kemikaalien vaikutuksesta. Puhdista ketjun sivut kuivalla rätillä. Älä harjaa O-renkaita, harjaus vaurioittaa niitä. Kuivaa, ja rasvaa ainoastaan SAE 80 tai 90 vaihteistoöljyllä. Kaupalliset ketjusumutteet saattavat sisältää syövyttäviä lisäaineita, jotka voivat vaurioittaa ketjun kumisia O-renkaita.

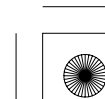
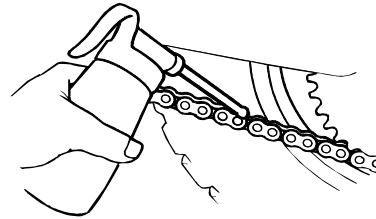



TOISIOKETJUN LAAHAIN

Katso turvallisuuden ennaltaehkäisy sivulta 74 .

Tarkasta ketjulaahaimen (1) kuluneisuus. Laahain on vaihdettava kun se on kulunut kulutusmerkkiin (2) asti. Vaihto, ota yhteys Honda huoltokorjaamoon.

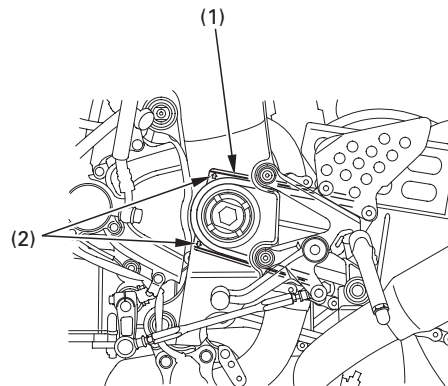

(1) Ketjun laahain

(2) Kulutusmerkki

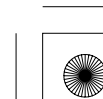

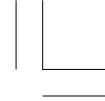

ETU JA TAKAJOUSITUKSEN TARKASTUS

Katso turvallisuuden ennaltaehkäisy sivulta 74.

1. Tarkasta etujousitus lukitsemalla etujarru ja pumpppaa etuhaarukkaa ylös alas voimakkaasti. Liikkeen pitää olla pehmeä, eikä öljyvuotoja saa esiintyä.
2. Takahaarukan laakerit tulee tarkistaa liikuttamalla takapyörää sivuttain moottoripyörän ollessa huoltopukilla. Vapaaliike on merkki kuluneista laakereista.
3. Tarkasta kaikkien kiinnikkeiden tiukkuus sekä etu-, että takajousituksesta.

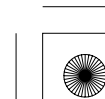



SIVUSEISONTATUKI

Katso turvallisuuden ennaltaehkäisy sivulta 74.

Suorita toimenpide huoltotaulukon mukaan.

Toimintatarkastus:

- Tarkasta tuen jousen (1) kunto sekä tuen liikkuvuus.
- Tarkasta sivuseisontatuen turvakatkaisinjärjestelmä:
 1. Istu moottoripyörän päälle; nosta sivuseisontatuki ylös ja vaihde vapaalle.
 2. Käynnistä moottori kytkinkahva puristettuna. Laita vaihde päälle.
 3. Moottorin pitäisi sammua kun sivuseisontatuki on laskettu alas ja vaihde on päällä.

Mikäli turvakatkaisinjärjestelmä ei toimi, ota yhteys Honda huoltokorjaamoon.

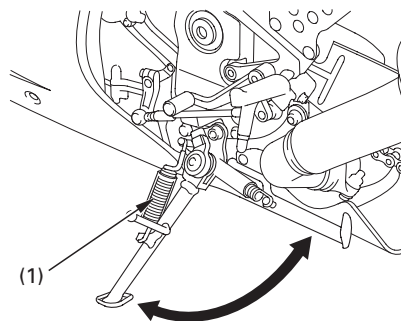

(1) Sivuseisontatuen jousi

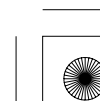



PYÖRÄN IRROTUS

Katso turvallisuuden ennaltaehkäisy sivulta 74.

Tämä moottoripyörä on varustettu ainoastaan sivuseisontatuella. Tästä syystä, jos etu- tai takapyörää irrotetaan, on moottoripyörää nostettava keskeltä käyttäen apuna tunkkia tai muuta vahvaa jalustaa. Jos näitä ei ole käytettävissä, ota yhteys valtuutettuun Honda huoltokorjaamoon.

Etupyörän irrotus

1. Aseta tuki moottorin alle siten, että etupyörä on irti maasta.
2. Irrota oikea ja vasen jarrusylinteri (1) teleskoopista irrottamalla kiinnityspultit (2).

Jotta jarruletku ei vahingoittuisi, tue jarrusylinteriä niin, ettei se pääse roikkumaan letkusta. Älä kierrä jarruletkua.

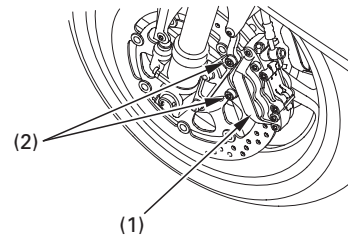
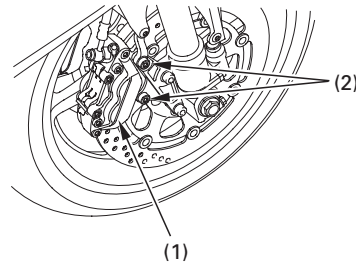

(1) Jarrusylinteri
(2) Kiinnityspultit

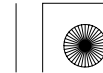



Älä paina jarrukahvaa kun pyörä on irrotettu. Tällöin jarrusylinterin mäntä tulee ulos sylinteristä aiheuttaen jarrunestevuodon. Jos näin kuitenkin tapahtuu, jarrujärjestelmän huolto on välttämätön. Ota silloin yhteys valtuutettuun Honda huoltokorjaamoon.

3. Löysää oikean ja vasemmanpuoleisia akselin kiristyspultteja (3), ja irrota akselipultti (4).
4. Vedä etuakselia (5) ja irrota etupyörä.

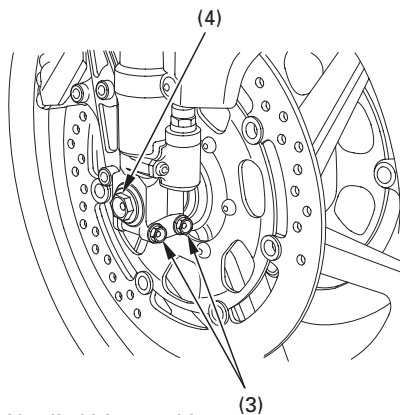

- (3) Akselin kiristyspultit
(4) Etuakselin pultti

102

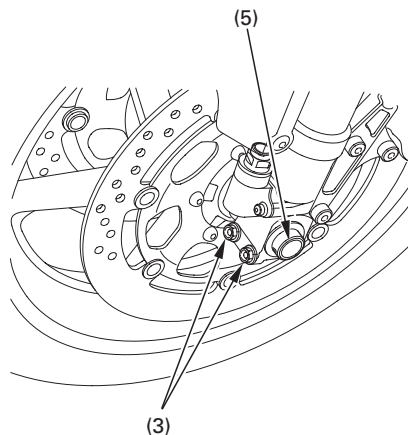

- (5) Etuakseli





Kiinnitys:

1. Aseta etupyörä etuhaarukan väliin ja työnnä akseli vasemmalta puolelta teleskoopin pyörän navan läpi.
2. Aseta merkkiviiva (6) akselissa teleskoopin ulkopintaan (7).
3. Kiristä akselin kiristyspultit vasemmassa teleskoopissa oikeaan momenttiin:
22 N·m (2,2 kgf·m)
4. Kiristä akselipultti oikeaan momenttiin.
Etuakselin momentti:
59 N·m (6,0 kgf·m)
5. Kiinnitä oikea ja vasen jarrusylinteri teleskooppiin ja kiristä kiinnityspultit suositeltuun momenttiin:
30 N·m (3,1 kgf·m)

Jarrusatulan asennuksessa, varo vahingoittamasta jarrupaloja, kun asetat jarrulevyjä jarrupalojen väliin.

6. Käytä jarrua ja pumpppaa etupäätä muutama kerta.

Tarkasta että pyörä pyörii vapaasti kun vapautat jarrun. Tarkasta uudestaan renkaan asennus, mikäli rengas ei pyöri vapaasti.

7. Kiristä oikeanpuoleiset akselin kiristyspultit momenttiin:
22 N·m (2,2 kgf·m)

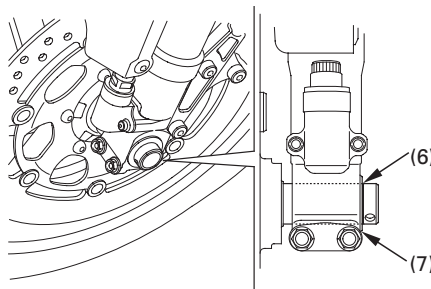

- (6) Merkkiviiva
(7) Ulkopinta

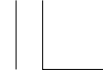

8. Mittaa toleranssi (8) molemmista pinnoista väliltä vasen jarrulevy (9) ja vasen jarrusylinteri (10) (ei jarrupala) käyttäen 0,7 mm rakotulkkia (11) (katso kuvaus).

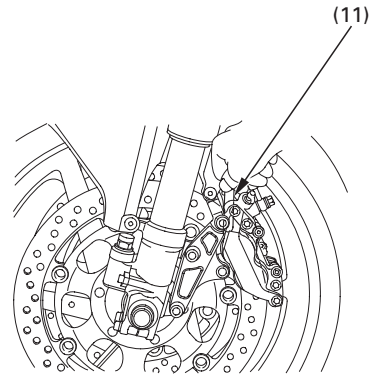
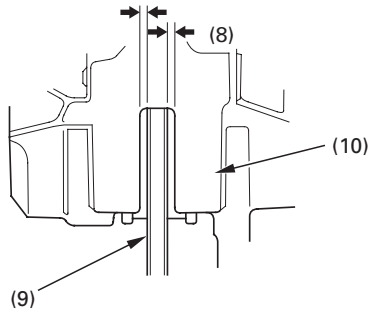

(8) Toleranssi
(9) Jarrulevy

(10) Jarrusylinteri

(11) Rakotulkki

104

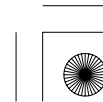
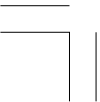



9. Jos rakotulkki liikkuu helposti, kiristä vasemmanpuoleiset kiristyspultit (3) momenttiin:

22 N·m (2,2 kgf·m)

Jos rakotulkkia ei saa asetettua helposti väliin, vedä etuhaarukkaa ulospäin ja työnnä sisäänpäin, kunnes oikea toleranssi saavutetaan. Kiristä sen jälkeen vasemmanpuoleiset kiristyspultit.

10. Renkaan kiinnityksen jälkeen, käytä jarrua muutama kerta, tämän jälkeen tarkasta uudelleen molempien jarrulevyjen ja sylinterien (ei jarrupalojen) toleranssi. Älä aja moottoripyörällä ellei toleranssi ole oikea.

- Tarkasta että pyörä pyörii vapaasti kun vapautat jarrun. Tarkasta uudestaan renkaan asennus, mikäli rengas ei pyöri vapaasti.
- Varmista jarrujen toiminta ennen ajoa.

Väärä jarrulevyn ja jarrusylinterin (ei jarrupalojen) välinen toleranssi voi vaurioittaa jarrulevyä ja heikentää jarrujen tehoa.

Jos momenttiavainta ei käytetty kiinnityksessä, varmista oikea kiinnitys mahdollisimman pian valtuutetulla Honda huoltokorjaamolla. Väärä asennus voi vaikuttaa jarrutustehoon.

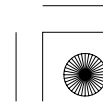
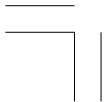



Takapyörän irrotus

1. Nosta takapyörä ilmaan asettamalla tuki moottorin alle.
2. Löysää taka-akselin mutteri (1).
3. Löysää lukkomutteri (2) ja säätöpultti (3).
4. Irrota taka-akselin mutteri ja aluslevy.
5. Irrota toisioketju (4) takarattaasta työntämällä takapyörää eteenpäin.

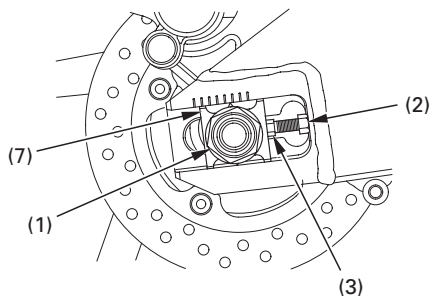

- (1) Taka-akselin mutteri
- (2) Lukkomutteri
- (3) Säätöpultti
- (7) Oikea ketjun säätölevy

106

6. Irrota akseli (5), takapyörä, vasen ketjun säätölevy (6), oikea ketjun säätölevy (7) ja sivuholkki takahaarukasta.

Älä paina jarrupoljinta kun pyörä on irrotettuna moottoripyörästä. Mäntä pääsee tulemaan ulos sylinteristä ja seurauksena on jarrunestevuoto. Jos näin käy, on jarrujen huolto välttämätön. Ota tällöin yhteys Honda huoltokorjaamoon.

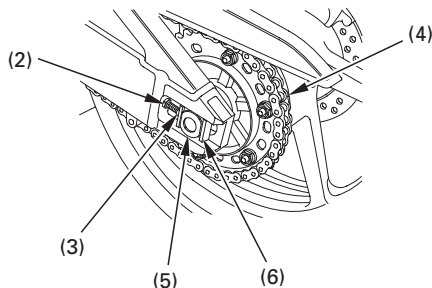

- (4) Toisioketju
- (5) Akseli
- (6) Vasen ketjun säätölevy



Huomioi kiinnityksessä:

- Takapyörän asennus käännytyssä järjestyksessä kuin irrotus.
- Varmista, että kolo (8) takahaarukassa (9) osuu nokkaan (10) jarrusatulassa.
- Kiristä akselin mutteri suositeltuun momenttiin:
127 N·m (13,0 kgf·m)
- Säädä toisioketju.
- Käytä jarrua muutama kerta ja tarkista että pyörä pyörii vapaasti kun vapautat jarrun.

Renkaan asennuksessa, aseta jarrulevy varovasti jarrupalojen väliin ettei palat vahingoitu.

Renkaan kiinnityksen jälkeen, käytä jarrua muutama kerta ja tarkista että rengas pyörii vapaasti kun vapautat jarrun. Tarkasta renkaan kiinnitys uudestaan mikäli jarru laahaa tai rengas ei pyöri vapaasti.

Mikäli momenttiavainta ei ole käytetty asennuksessa, ota yhteys valtuutettuun Honda huoltokorjaamoon kiristyksen varmistamiseksi. Väärä asennus voi vähentää jarrujen tehoa.

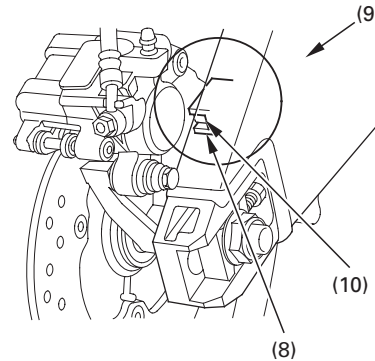

(8) Kolo
(9) Takahaarukka

(10) Nokka

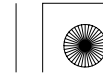



JARRUPALOJEN KUNTO

Katso turvallisuuden ennaltaehkäisy sivulta 74.

Jarrupalojen kuluminen riippuu ajotavasta ja ajo-olosuhteista. (Märillä ja kuraisilla teillä, jarrupalat kuluvat nopeammin). Tarkasta jarrupalojen kunto säännöllisesti huoltotaulukon mukaan (sivu 77).

Etujarru

Tarkasta palojen kunto aina, sekä oikealta että vasemmalta puolelta.

Tarkasta urat (1) jokaisesta palasta.

Mikäli yksikin pala on kulunut uran pohjaan, vaihda molemmat palat sarjana. Ota yhteys Honda huoltoon.

Takajarru

Tarkasta kuluneisuus kulutusmerkistä (2) kustakin palasta.

Mikäli yksikin jarrupala on kulunut kulutusmerkkiin asti, on molemmat palat vaihdettava. Ota tällöin yhteyttä valtuutettuun Honda huoltopisteeseen.

108

< ETUJARRU >

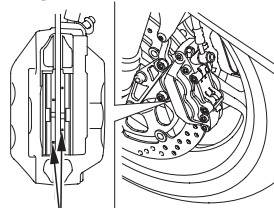

(1)

(1) Kulumisen ilmaisinurat

< TAKAJARRU >

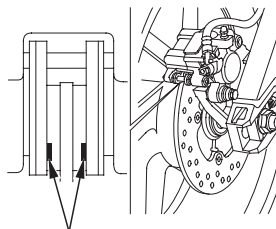

(2)

(2) Kulutusmerkki

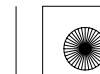



AKKU

Katso turvallisuuden ennaltaehkäisy sivulta 74.

Akkua ei tarvitse huoltaa, eikä siihen tarvitse lisätä nestettä, koska moottoripyörässä on ns. huoltovapaa (suljettu) akku. Mikäli akku heikkenee aiheuttaen käynnistysvaikeuksia tai muita sähköongelmia, anna Honda huoltokorjaamon tutkia asia.

HUOMAA

Huoltovapaa akku voi vaurioitua, jos yrität poistaa sen korkeja

! VAROITUS

Akku tuottaa räjähtävää vetykaasua normaalikäytössä.

Tuli tai kipinä voi aiheuttaa räjähdysen jonka seurauksena voi olla henkilövahinko tai kuolema.

Käytä suojavaatteita ja suojalaseja, tai anna ammattihenkilön suorittaa akun huolto.

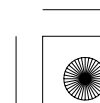
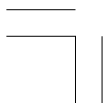



Akun irrotus

Akku (2) sijaitsee akkukotelossa etusatulan alla.

1. Irrota etusatula (sivu 51).
2. Irrota pääsulakkeen pidin (1).
3. Irrota kiinnikkeet (3) ja avaa akun suoja (4).
4. Kytke (-) kaapeli (5) irti akusta ensin, sen jälkeen irrota (+) kaapeli (6).
5. Nosta akku (2) ulos akkukotelosta.

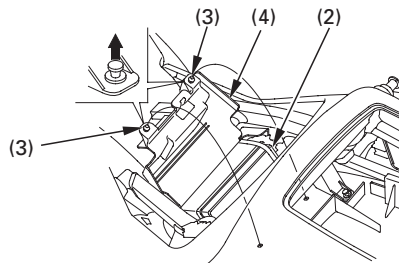

(2) Akku

(3) Kiinnikkeet

(4) Akun suoja

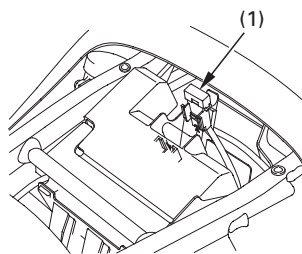

(1) Pääsulakkeen pidin

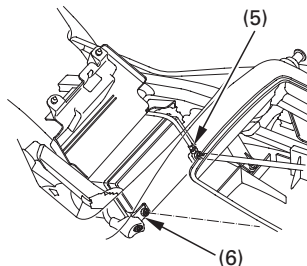

(5) Negatiivinen (-) kaapeli

(6) Positiivinen (+) kaapeli





SULAKKEEN VAIHTO

Katso turvallisuuden ennaltaehkäisy sivulta 74.

Jos sulake palaa usein, se on useimmiten merkki oikosulusta tai sen sähkö järjestelmän ylikuormituksesta. Ota silloin yhteys valtuutettuun Honda huoltokorjaamoon.

HUOMAA

Älä koskaan käytä vääräarvoista sulaketta. Väärä sulake saattaa aiheuttaa oikosulun ja siten vaaratilanteen valojen tai moottorin sammumisesta johtuen.

Palanut sulake

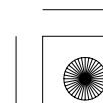
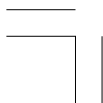
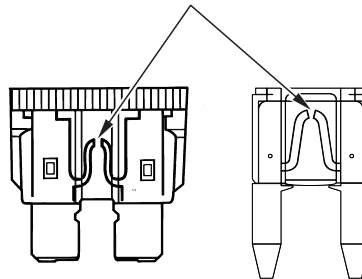



Sulakerasia:

Sulakerasia sijaitsee vasemman alakatteen takana.

Oikeat sulakearvot ovat:

10 A, 20 A

1. Irrota vasen alakate (sivu 56).
2. Avaa sulakerasian kansi (1).
3. Irrota vanha, palanut sulake ja asenna uusi sulake.
Varasulakkeet (2) sijaitsevat sulakerasiassa.
4. Sulje sulakerasian kansi ja kiinnitä vasen alakate.

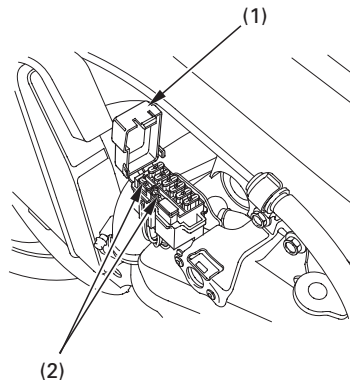

- (1) Sulakerasian suoja
(2) Varasulake

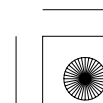
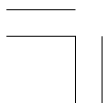



Pääsulake A:

Pääsulake A (1) sijaitsee takakatteen takana.

Oikea sulakearvo on:

30 A

1. Irrota takate (sivu 55).
2. Irrota johtoliitin (2) käynnistinsolenoidista.
Irrota vanha, palanut sulake ja asenna uusi sulake.
3. Varapääsulake (3) sijaitsee käynnistinsolenoidin alla.
4. Liitä johtoliitin ja kiinnitä takakate.

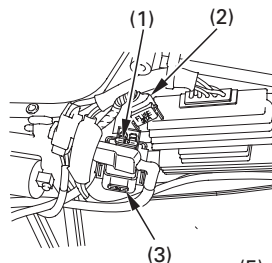

Pääsulake B:

Pääsulake B (4) sijaitsee akkukotelon suojassa.

Oikea sulakearvo on:

30 A

1. Irrota etusatula (sivu 51).
2. Avaa pääsulakkeen B kansi (5).
3. Varapääsulake (3) sijaitsee käynnistinsolenoidin alla.
4. Sulje pääsulakkeen B suoja ja kiinnitä etusatula.

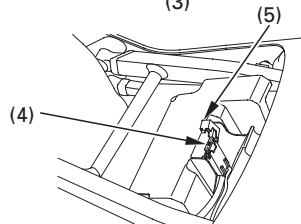

- (1) Pääsulake A
- (2) Johtoliitin
- (3) Varapääsulake
- (4) Pääsulake B
- (5) Pääsulakkeen B kansi





JARRUVALOKYTKIMEN SÄÄTÖ

Katso turvallisuuden ennaltaehkäisy sivulta 74.

Tarkasta jarruvalokytken (1) oikea-aikainen toiminta, oikealla puolella moottorin takana. Säätö tapahtuu kiertämällä säätömutteria (2). Käännä suuntaan (A) katkaisimen toimiessa liian myöhään ja suuntaan (B) sen toimiessa liian aikaisin.

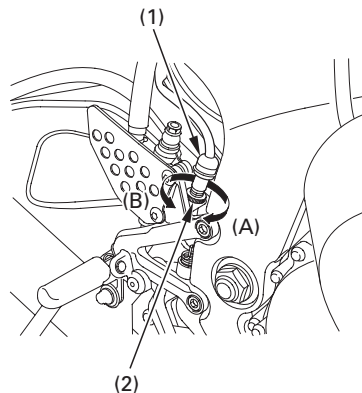

- (1) Jarruvalokytin
- (2) Säätömutteri

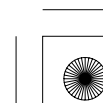
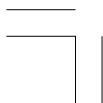



POLTTIMON VAIHTO

Katso turvallisuuden ennaltaehkäisy sivulta 74 .

Polttimot ovat kuumia valojen ollessa päällä ja pysyvät pitkään kuumina vaikka virta olisi kytketty pois. Ennen kuin ryhdyt vaihtamaan polttimoa, anna sen jäähtyä kunnolla.

Älä jätä sormenjälkiä ajovalopolttimeen, rasvatohrat polttimossa saattavat rikkoa sen. Käytä puhtaita käsineitä polttimon vaihdossa. Mikäli kosketat polttimoa paljaalla kädellä, puhdista se kankaalla ja alkoholilla estääksesi ennenaikaisen polttimon vaurion.

- Varmista että virtalukko on OFF asennossa ennen polttimon vaihtoa.
- Älä käytä väärän arvoisia polttimoita.
- Varmista valojen toiminta polttimon vaihdon jälkeen.

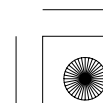
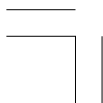



Ajovalopolttimo

1. Vedä liitin (1) pois, älä käännä.
2. Irrota pölysuoja (2).
3. Irrota polttimo (3) vapauttamalla kiinnike (4).
4. Vedä polttimo (3) pois, älä käännä.
5. Kiinnitä uusi polttimo käännettyssä järjestyksessä.

Kiinnittäessäsi suojakumia huomioi että nuolimerkki (5) tulee ylös.

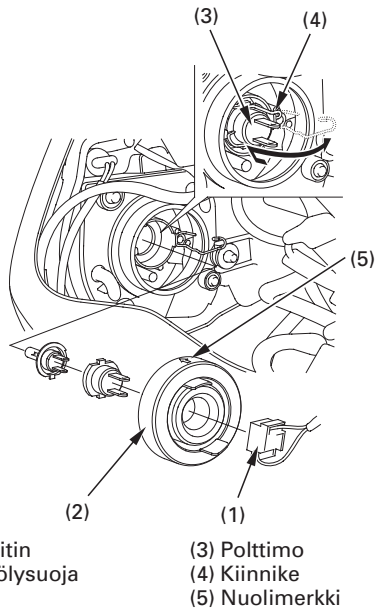



Parkkivalopolttimo

1. Vedä polttimon kantaa (1) ja irrota se.
2. Vedä polttimo (2) pois, älä käännä.
3. Kiinnitä uusi polttimo käännettyssä järjestyksessä.

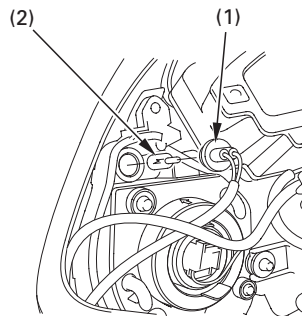

(1) Parkkivalon liitin

(2) Polttimo

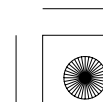
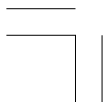



Jarru-/takavalopolttimo

1. Irrota takasatula (sivu 51).
2. Käännä liitintä (1) noin 45° vastapäivään, ja vedä itseesi päin.
3. Vedä polttimo (2) pois, älä käännä.
4. Kiinnitä uusi polttimo käännettyssä järjestyksessä.

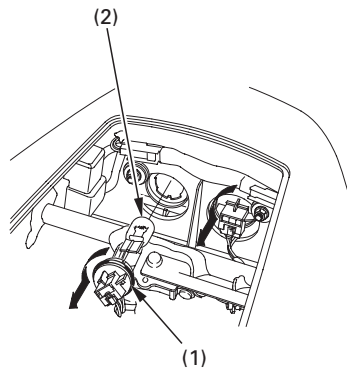

(1) Liitin

(2) Polttimo

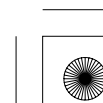
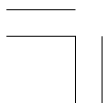



Etu-/takavilkun polttimo

1. Irrota vilkun lasi (1) irrottamalla ruuvi (2).
2. Kevyesti, paina polttimoa (3) ja käännä 90° vastapäivään. Irrota polttimo.
3. Kiinnitä uusi polttimo käännettyssä järjestyksessä.

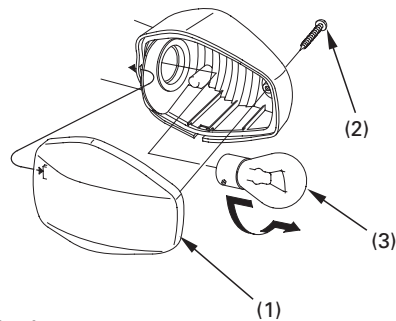

- (1) Lasi
(2) Ruuvi
(3) Polttimo

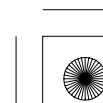
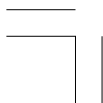



PUHDISTUS

Puhdista moottoripyöräsi säännöllisesti, ehkäistäksesi pintavauriot sekä erilaisten nesteiden, kuten öljyn aiheuttamat vauriot.

Vältä käyttämästä pesuaineita jotka ei erityisesti ole suunniteltu moottoripyörän tai auton puhdistukseen. Ne saattavat sisältää vahvoja puhdistus tai kemiallisia liuotteita jotka saattavat vaurioittaa metalli, maalaus tai muoviosia.

Mikäli moottoripyöräsi on lämmin ajon jäljiltä, anna moottorin ja pakoputkiston jäähtyä ennen pesua.

Emme suosittele korkeapainepesurin käyttöä.

HUOMAA

Korkeapainepesuri (tai paineilma) saattaa vaurioittaa joitakin moottoripyörän osia.

Älä suihkuta vettä suoraan ilmanottoaukkoon. Vettä saattaa joutua kaasuttimeen ja/tai ilmansuodattimeen.

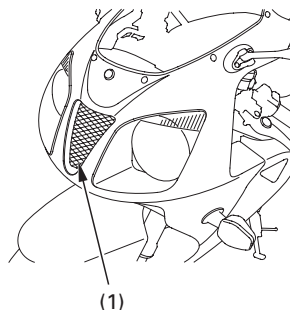

(1) Ilmanottoaukko

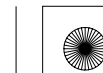



Moottoripyörän pesu

1. Huuhtelee moottoripyörä kokonaan kylmällä vedellä irtolian poistamiseksi.
2. Pese moottoripyörä sienellä tai pehmeällä kankaalla käyttäen kylmää vettä. Vältä suihkuttamasta vettä suoraan pakoputkeen tai sähköosiin.
3. Puhdista muoviset osat puhtaalla pesusienellä tai pehmeällä kankaalla, joka on kastettu mietoon saippuavesiliuokseen. Kastele pestävää kohdetta säännöllisesti virtaavalla vedellä. Pidä jarruneste ja vahvat liuottimet pois moottoripyörän pinnoilta. Ne vahingoittavat muoviosia ja maalattuja pintoja.

Ajovaloumpion sisään saattaa muodostua kosteutta pestäessä moottoripyörää. Kosteus haihtuu hiljalleen pidettäessä pitkiä ajovaloja päällä. Pitäessäsi valoja päällä, pidä moottori käynnissä ettei akku tyhjene.

4. Pesun jälkeen, huuhtelee moottoripyörä huolellisesti puhtaalla vedellä. Vahvat puhdistusainejäämät voivat syövyttää osia.
5. Kuivaa moottoripyörä, käynnistä moottori ja anna sen käydä muutama minuutti.
6. Testaa jarrujen toiminta ennen ajoa. Muutama jarrutus voi olla tarpeen jarrujen normaalisonnin kannalta.
7. Voitele toisioketju välittömästi moottoripyörän pesun jälkeen.

Jarrujen teho saattaa hetkeksi heikentyä pesun jälkeen. Pidempi seisahdus vähentää mahdollista onnettomuutta.

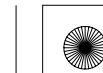



Puhdistuksen viimeistely

Pesun jälkeen, viimeistele työ vahaamalla pinnat. Käytä ainoastaan ei hiovia vahoja, jotka ovat suunniteltu erityisesti moottoripyörälle tai autolle. Noudata vahapurkissa olevia ohjeita.

Mikäli moottoripyöräsi maalipinta on kolhiintunut tai naarmuinen, ota yhteys Honda huoltosi paikkamaalauksessa. Varmista moottoripyöräsi värikoodi (sivu 80) kun olet hankkimassa paikkamaalia.

Tiesuolan poisto

Tiesuola ja merivesi aiheuttavat ruostumista. Kun peset moottoripyörääsi, huomioi seuraavat ohjeet, kun on ajettu suolaisissa olosuhteissa.

1. Putsaa moottoripyöräsi käyttämällä kylmää vettä (sivu 121).

Älä käytä lämmintä vettä.
Se pahentaa suolan vaikutusta.

2. Kuivaa moottoripyöräsi ja vaha metallipinnat.

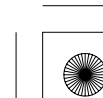



03/11/12 11:27:07 3NMCF600_133

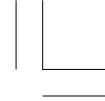

Maalattun alumiinivanteen huolto

Alumiini hapettuu joutuessaan kosketuksiin pölyn, mudan, tiesuolan yms. kanssa. Puhdista vanteet ajon jälkeen märällä sienellä ja miedolla puhdistusaineella. Huuhtelee hyvin ja kuivaa puhtaalla rievulla. Älä käytä kovaa harjaa, teräsvillaa tai puhdistusainetta joka sisältää hioma-aineita.

Pesun jälkeen, huuhtelee huolellisesti puhtaalla vedellä ja kuivaa puhtaalla rievulla.

Laita paikkamaalia, mikäli vaurioita.

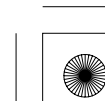



SÄILYTYS NEUVOJA

Pitkäaikainen säilytys, kuten talvisäilytys, vaatii erinäisiä toimenpiteitä jotta välttyttäisiin seurauksilta joita moottoripyörän käyttämättömyys aiheuttaa. Mahdollisten osien vaihto tulee suorittaa ENNEN säilytystä; muuten, kyseisien osien vaihto voi unohtua kun moottoripyörä poistetaan säilytyksestä.

VARASTOINTI

1. Vaihda moottoriin uudet öljyt ja suodatin.
2. Tarkista jäähdytysnesteen kunto, pakkaskestävyys ja määrä.
3. Lisää polttoaineen sekaan polttoaineen säilöntäainetta ja käytä moottoria niin että säilöntäainetta kulkeutuu kaasuttimiin. Tai vaihtoehtoisesti tyhjennä polttoainesäiliö ja kaasutin polttoaineesta sekä sumuta suojaöljy säiliön sisäpinnoille. Kiinnitä polttoainesäiliön korkki.

VAROITUS

Polttoaine on erityisen herkästi syttyvää. Palovamma tai henkilövahinko voi olla seurauksena polttoainetta käsiteltäessä.

- Sammuta moottori ja pidä kuumat, kipinät ja tuli etäällä.
- Tankkaa vain ulkotiloissa.
- Pyyhi roiskeet välittömästi.

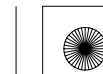



4. Sylinterien ruostumisen ehkäisytöimenpiteet:

- Irrota tulpanhatut sytytystulpista. Käytä teippiä tai narua ja muovivaarmistaaksesi ettei tulpanhatut pääse kosketuksiin moottoriin.
- Irrota sytytystulpat moottorista ja säilytä niitä huolella. Älä liitä tulppia tulpanhattuihin.
- Kaada ruokalusikallinen (15–20 cm³) puhdasta moottoriöljyä tulpan rei'istä kuhunkin sylinteriin ja suojaa reiät palalla kangasta.
- Pyöritä moottoria muutama kerta niin että öljy jakaantuu ympäri sylintereitä.
- Kiinnitä sytytystulpat ja tulpanhatut.

5. Irrota akku ja säilytä se suojassa pakkaselta ja suoralta auringonpaisteelta.

- Lataa akkua kerran kuukaudessa.
- 6. Pese ja kuivaa moottoripyörä. Vahaa kaikki maalatut pinnat ja sumuta suojaöljyä kaikille kromatuille pinnoille.
- 7. Voitele toisioketju (sivu 97).
- 8. Tarkasta rengaspaineet ja aseta tuki pyörän alle siten, että molemmat renkaat ovat ilmassa.
- 9. Peitä moottoripyörä suojakankaalla (älä käytä muovivaarmia), ja varastoi viileään, kuivaan paikkaan jossa on tasainen lämpötila. Älä varastoi suoraan auringonpaisteeseen.

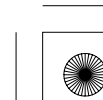
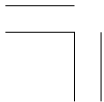



VARASTOINNIN POISTO

1. Poista suojapeite ja puhdistaa moottoripyörä.

Vaihda moottoriöljy, jos moottoripyörä on ollut varastoituna yli 4 kuukautta.

2. Lataa akku tarvittaessa ja asenna se takaisin paikoilleen.

3. Poista mahdollinen liika suojaöljy polttoainetankista. Täytä polttoainetankki tuoreella polttoaineella.

4. Suorita toimenpiteet; tarkistukset ennen ajoa (sivu 60).

Suorita koeajo pienellä nopeudella ennen kuin menet liikenteeseen.

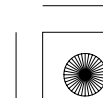
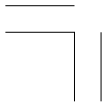



03/11/12 11:27:36 3NMCF600_137



TEKNISET TIEDOT

MITAT

Kokonaispituus	2.040 mm
Kokonaisleveys	725 mm
Kokonaiskorkeus	1.145 mm
Akseliväli	1.420 mm

PAINO

Kuivapaino	194 kg
------------	--------

KAPASITEETIT

Moottoriöljy	Öljynvaihto	3,5 ℓ
	Öljyn ja suodattimen vaihto	3,9 ℓ
	Kokonaistilavuus	4,3 ℓ
Polttoainetankki		18,0 ℓ
Jäähdytysjärjestelmä		2,9 ℓ
Matkustajien määrä		Kuljettaja ja yksi matkustaja
Maksimi kantavuus		180 kg

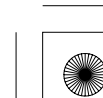
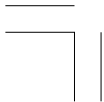



03/11/12 11:27:43 3NMCF600_138

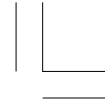

MOOTTORI

Halkaisija ja isku
Puristussuhde
Kuutiotilavuus
Sytytystulppa
Vakio

100,0 × 63,6 mm
10,8 : 1
999 cm³

IFR9H11 (NGK) tai
VK27PRZ11 (DENSO)

Kylmälle säälle
(alle 5°C)

IFR8H11 (NGK) tai
VK24PRZ11 (DENSO)

Tyhjäkäynti

1.300 ± 100 min⁻¹ (rpm)

Venttiilivällys (kylmä)

Imupuoli 0,16 mm
Pakupuoli 0,31 mm



128

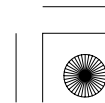



03/11/12 11:27:51 3NMCF600_139

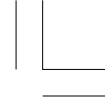

RUNKO JA JOUSITUS

Caster	23°50'
Jättö	95 mm
Rengaskoko, etu	120/70ZR17M/C (58W)
Rengaskoko, taka	190/50ZR17M/C (73W)

VÄLITYSSUHTEET

Ensiövälitys	1,700
Vaihteen välitys, 1 vaihde	2,461
2 vaihde	1,812
3 vaihde	1,428
4 vaihde	1,240
5 vaihde	1,080
6 vaihde	0,962
Toisiovälitys	2,500

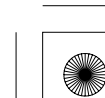



03/11/12 11:28:02 3NMCF600_140

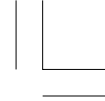

SÄHKÖT

Akku
Laturi

12 V – 10 AH
0.329 kW/5,000 min⁻¹ (rpm)

VALOT

Ajovalo
Taka-/jarruvalo
Suuntavilkun valo Etu
 Taka
Parkkivalo

12 V – 55/55 W
12 V – 21/5 W
12 V – 21 W
12 V – 21 W
12 V – 5 W



SULAKE

Pääsulake A
Pääsulake B
Käyttösulakkeet

30 A
30 A
10 A, 20 A

130

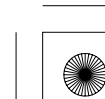



KATALYSAATTORI

<Paitsi U tyyppi>

Tämä moottoripyörä on varustettu katalysaattorilla.

Katalysaattori sisältää jalometalleja jotka toimivat kiihdyttiminä edistäen kemiallista reaktiota, joka hävittää pakokaasuista haitallisia metalleja.

Katalysaattori vaikuttaa päästöihin HC, CO, ja NOx. Vaihto-osana tulee käyttää alkuperäistä Honda osaa tai vastaavaa.

Toimiakseen katalysaattori tarvitsee korkean lämpötilan ja näin ollen katalysaattori tulee erittäin kuumaksi. Tästä syystä älä pysäköi moottoripyöräsi alustalle jossa on helposti syttyvää materiaalia.

Vajavainen katalysaattorin toiminta vaikuttaa pakokaasujen päästöihin ja moottorin suorituskykyyn. Noudata seuraavia ohjeita suojataksesi moottoripyöräsi katalysaattoria.

- Käytä aina lyijytöntä polttoainetta. Pienikin määrä lyijyllistä polttoainetta voi pilata katalysaattorin jalometalleja ja tehdä katalysaattorista tehottoman.
- Pidä moottori säädöissä.
- Tarkkaile moottoripyöräsi käyntiä ja vaihda polttoaineen laatua mikäli ilmenee syytyskatkoksia, nakutusta, sakkausta tai muita käyntihäiriöitä.

